



**CONNEXA**

取扱説明書



# Warranty

## 保証内容

保証期間内において、取扱説明書等の注意書きによる正常なご使用状態のもとで故障した場合、お買い上げ販売店または各保証書に記載の連絡先へご連絡ください。

### ■保証期間

外観・表面仕上・電気部品・・・塗装および樹脂部品の変・褪色、  
レザー・クロスの摩耗、電気部品に関する故障 1年  
機構部・可動部・・・引き出し・スライド機構・扉の開閉・錠前・昇降機構の故障 2年  
構造体・・・強度・構造体に係わる破損 3年  
上記期間はお客様購入日からの期間となります。

### ■保証対象

商品自体の物的な故障・損傷のみが対象となります。

床や壁等の商品以外のものの損傷や、人や動物の身体の怪我、精神的損害等の付属的損害につきましては保証の対象外です。

また、日焼けによる変色やヘタリ、生地や中材の劣化、使用に伴う傷や汚れ、電球や電池などの消耗品、その他経年による自然な劣化なども保証の対象となりません。

保証期間内でも、以下の場合には有償での修理となります。

- ・取扱説明書等に従って使用されていない場合の故障または破損。
- ・設置後の輸送・移動・落下・衝撃・加圧・水濡れ等により、または管理・保管上の不備により生じた故障または損傷
- ・火災、地震、風水害、落雷、塩害、ガス害、虫害、その他の天災地変などによって生じた故障または損傷
- ・異常な環境下（高温・多湿など）でのご使用や保管による故障または破損
- ・お買い上げの商品が、使用後に有償無償を問わず譲渡されたもの（中古品）であった場合
- ・商品を、故意に変造・改造・加工された場合
- ・当社以外での修理や改造等による故障または損傷
- ・その他当社により保証対象に不適当と判断される場合

### ■お問い合わせ先

株式会社イトーキ お客様相談室  
営業時間 9:00～17:00（土、日、祝日、夏季休業日、年末年始を除く）  
TEL 0120-164177  
<https://www.itoki.jp/>

### ■販売店

株式会社イトーキ  
〒103-0027 東京都中央区日本橋 2-5-1 日本橋高島屋三井ビルディング  
TEL 03-6910-3950

# 取扱説明書

このたびは、本製品をお買い上げいただき誠にありがとうございます。

製品を長い間快適に、安心してご使用いただくために、  
ご使用前にこの説明書を最初から最後までよくお読みのうえ  
正しくお使い下さい。

また、この説明書は大切に保管し、必要なときにお読みください。

 **警告**：取り扱いを誤ると、死亡または重傷などを負う  
可能性が想定されます。

 **注意**：取り扱いを誤ると、傷害や物的損害を負う  
可能性が想定されます。

## 各部の名称

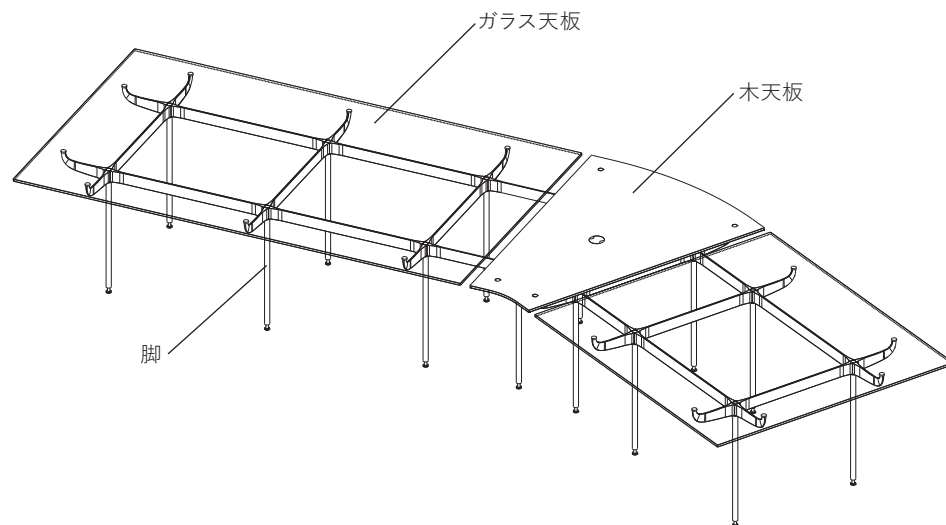

## 品質表示

		CIRCLE		SQUARE		
		NRC-133MCN□□-■■■	NRC-133LCN□□-■■■	NRC-144MHN□□-■■■	NRC-144LHN□□-■■■	NRC-122LHN□□-■■■
寸法 (単位：mm)	幅	1300	1300	1400	1400	1200
	奥行	1300	1300	1400	1400	1200
	高さ	740	350	740	350	350
構造体	天板	ガラス / 天然木化粧合板 (オーク、ホワイトオーク) / MDF				
	天板受け	TPO				
	脚	金属 (ステンレス鋼)				
	アジャスター	金属 (ステンレス鋼) / PE				
	配線ダクト	金属 (鋼)				

		RECTANGLE		
		NRC-212MHN□□-■■■	NRC-244MHN□□-■■■	NRC-152LHN□□-■■■
寸法 (単位：mm)	幅	2100	2400	1550
	奥行	1200	1400	1200
	高さ	740	740	350
構造体	天板	ガラス / 天然木化粧合板 (オーク、ホワイトオーク) / MDF		
	天板受け	TPO		
	脚	金属 (ステンレス鋼)		
	アジャスター	金属 (ステンレス鋼) / PE		
	配線ダクト	金属 (鋼)		

		SNAKE		
		NRC-494MSN□□-■■■	NRC-574MSN□□-■■■	NRC-854MSN□□-■■■
寸法 (単位：mm)	幅	4900	5650	8500
	奥行	2300	2750	3050
	高さ	740	740	740
構造体	天板	ガラス / 天然木化粧合板 (オーク、ホワイトオーク) / MDF		
	天板受け	TPO		
	脚	金属 (ステンレス鋼)		
	アジャスター	金属 (ステンレス鋼) / PE		
	配線ダクト	金属 (鋼)		

[家庭用品品質表示]に基づく表示

# Maintenance

## 家具のお手入れ方法

### ガラス

- 日常のお手入れは繊維が細かい布にガラスクリーナーを用いて拭いてください。  
または、中性洗剤に浸した柔らかい布で拭いてください。  
その後、清潔で柔らかい布で拭きとってください。

### 木部

- 日常のお手入れは、乾いた柔らかい布でそっと払ってください。
- 木板間のすきまは細い刷毛状のもので清掃してください。
- 汚れのひどい場合は薄めた中性洗剤を浸した布で汚れを落とし、よく絞った布で洗剤分を拭き取り、次に乾いた柔らかい布できれいに拭き取ってください。  
※汚れ落としにベンジンやアルコール、シンナー等揮発性のあるもののご使用はお避けください。また、化学雑巾を長時間接着したままにしておくと、変色したり表面が剥げたりすることがありますのでご注意ください。

### 金属

- 定期的に清潔で柔らかい布でホコリを取り除いてください。  
傷ついた部分は、水に触れると錆びることがあります。
- 汚れのひどい場合は、中性洗剤に浸した布かスポンジで拭いてください。  
その後、清潔で柔らかい布で拭きとってください。

### 注意

- 不要になった製品の廃棄は、法令によりお客様が適切に処理する責任があります。  
廃棄の際は法令に従った適切な廃棄処理をお願いいたします。  
ご不明な点をご相談ください。
- 直射日光や冷暖房器具の冷温風等が直接家具に当たらないようにしてください。  
家具の変色・変形の原因となります。
- 設置の際は湿気の多い場所を避け、ぐらつき等が生じないように水平に保つために必要な措置を講じたくえ、ご使用ください。
- ネジやボルトがゆるんでいたり異常を発見したまま使用を続けしないでください。  
破損によりケガをする場合があります。
- レイアウト変更時の移動・据付けは、ご自分でなさらず、お買い上げの販売点にお申し付けください。(有償)
- 居室の換気をせずに使わないでください。シックハウス症の原因になることがあります。
- 屋外で使用しないでください。
- 高い湿度の中にあると、サビが生じることがあります。また、塩分もサビを促進させます。
- 鋭利な角のあるもので衝撃を与えたり、硬質なものでひっかくと表面の塗装が剥がれる恐れがあります。
- 天然木を使用しているため、「木目柄」「色調」などの質感は1本づつ異なり、数台並べた時は、製品の仕上がりの差に多少の違和感を感じることもあります。  
また、数年後に買い増しをした場合は大きく異なる場合もあります。
- 天然木は長く使用している間に変色していきます。変化の時期については使用する環境によっては「反り」「割れ」や膨張収縮による「めやせ」が発生することがあります。

## Furniture

### 家具全般

#### 警告

- 火気や暖房器具に近づけないでください。熱により火災になる場合があります。  
また熱によって火傷を負う恐れもあります。
- 乳幼児や介護を要する方のご使用は十分ご注意ください。転倒や落下、窒息により死亡、重傷を負う原因となることがあります。
- 家具の上に不安定なものや安定性の保てなくなるようなものを乗せないでください。  
転倒・落下によりケガをする場合があります。
- 改造を行ったり保安部品を外したりしないでください。  
破損や事故によってケガをする場合があります。
- 家具の上で立ったり飛び跳ねたり、また踏み台代わりにしないでください。  
転倒によりケガをしたり家具の破損の原因となります。

## Table

### テーブル

#### 警告

- 本体の上に乗ったり、腰かけないでください。転倒してケガをする場合があります。
- デスクコンセントをお使いの場合は、コンセントに水・異物・ゴミが入らないようにしてください。電気ショートによって発火することがあります。

#### 注意

- 耐荷重以上の物を載せないでください。  
物の落下や製品の変形により、ケガをする場合があります。  
天板の耐荷重 100kg（天板の全体面に等しく載せた場合）
- 天板上に水などをこぼしたときは、速やかに拭き取ってください。フクレの原因になります。