

INII

PARLAMENTO

組立説明書

ASSEMBLY INSTRUCTIONS

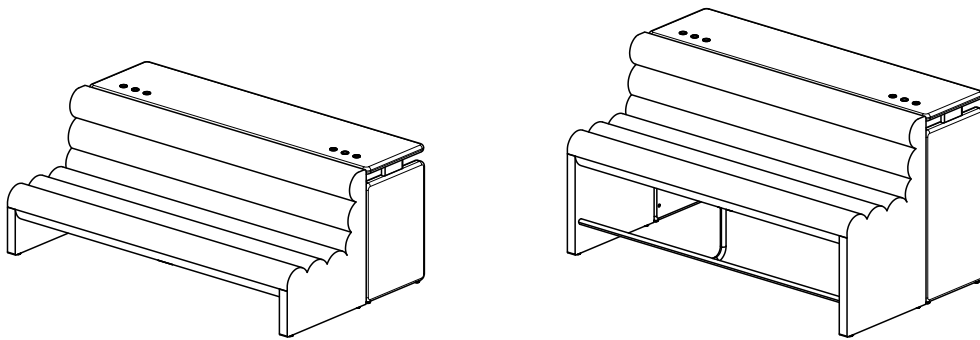

連結ローソファ + 連結ローテーブル

直沙发 + 直桌子

Sofa-Connection + Table-Connection

安全に関する免責事項

組み立ては、専門知識を有する施工業者にて必ず行ってください。

お客様自らが組立をすることは安全上・製品の品質上問題がありますのでお止めください。

収納家具などの壁に寄せる製品は、適切な固定装置で壁や床に固定し、転倒防止策をしっかりとこなってください。

不適切な使用や不適切なパーツの取り付けによる家具の損傷や傷害については、一切、責任を負いかねます。

製品が正しく組み立てられていない場合、転倒や破損によりケガをする恐れがあります。

安全免責声明。

必须由具备专业知识的安装公司进行组装。

切勿自行组装产品，否则会对人身安全和产品质量造成危害。

对于所有设计为固定在墙上的家具产品，必须用标准的固定装置固定在墙上或地板上，请做好防止家具产品跌倒的措施。

对于因使用不当的固定装置或部件安装不正确而造成的家具产品损坏或伤害，本公司不承担任何责任。

如果产品没有正确组装的话，家具产品跌倒或损坏可能会造成伤害。

SAFETY DISCLAIMER

Assembly should be carried out by qualified professionals. Failure to correctly assemble furniture may result in collapsing or toppling, and may cause damage or injury.

All furniture pieces that are designed to lean against the wall must be securely fixed to the wall with the appropriate fixing devices provided. Please identify the type of wall, select the appropriate wall fitting and ensure sufficient holding power before installation. If uncertain, please seek professional advice.

No liability will be accepted for damage or injury caused by inappropriate use or incorrectly installed furniture.

注意事項

- ・ 組み立てる前にすべての部品を確認してください。部品が不足している場合は、この製品を購入した販売店に連絡してください。
- ・ 開梱／組立するために適切な場所を選択してください。
- ・ 組み立て中の汚れ／損傷を防ぐため、部品を柔らかく清潔な場所に置いてください。
- ・ 梱包材を廃棄する際には、部品が廃棄されないようにしてください。
- ・ 取り付けには追加の工具／電動工具が必要になる場合があります。専門家のアドバイスを受けてください。
- ・ 組立後に電源オプションなどが正しく動作することを確認してください。
- ・ これらの手順書は今後の参考のために保管してください。

注意

- ・ 在组装之前，请确认所有的部件。如果部件有不足的话，请联系您购买此产品的经销商。
- ・ 请选择一个合适的位置进行拆包/组装。
- ・ 请将部件放在柔软并且干净的地方，以防在组装过程中受到污染/损坏。
- ・ 在处理包装材料时，请确保不要把部件一同丢弃。
- ・ 安装工程中可能需要额外的工具/电动工具的情况。请寻求专业建议。
- ・ 组装后如果有电源部件的话，请确认其正常运行。
- ・ 保留本说明书，以备日后参考。

ATTENTION

- Identify all components before assembling. If any components are missing, please contact the dealer from whom you bought this product.
- Select an appropriate location.
- Ensure no components are disposed of when discarding packaging.
- Additional tools / power tools may be needed for installation. Please seek professional advice.
- Periodically check all fixings to ensure none have come loose, and re-tightening when necessary.
- Place components on a soft surface to prevent damage during assembly.
- Please keep these instructions for future reference.

連結ローソファ 连接式沙发 Sofa-Connection			
タイプ (类型) (Type)	コード (编号) (Code)	名前 (名称) (Name)	数量 (Quantity)
組み立て部品 (组装部件) (Semi assembled parts)	1#	ソファ本体 (沙发本体) Upholstery sofa part	1
金属部品 (五金物件) (Metal items)	2#	連結用 金属部品 1 (标准沙发连接件1) Standard Component Fastener1	4

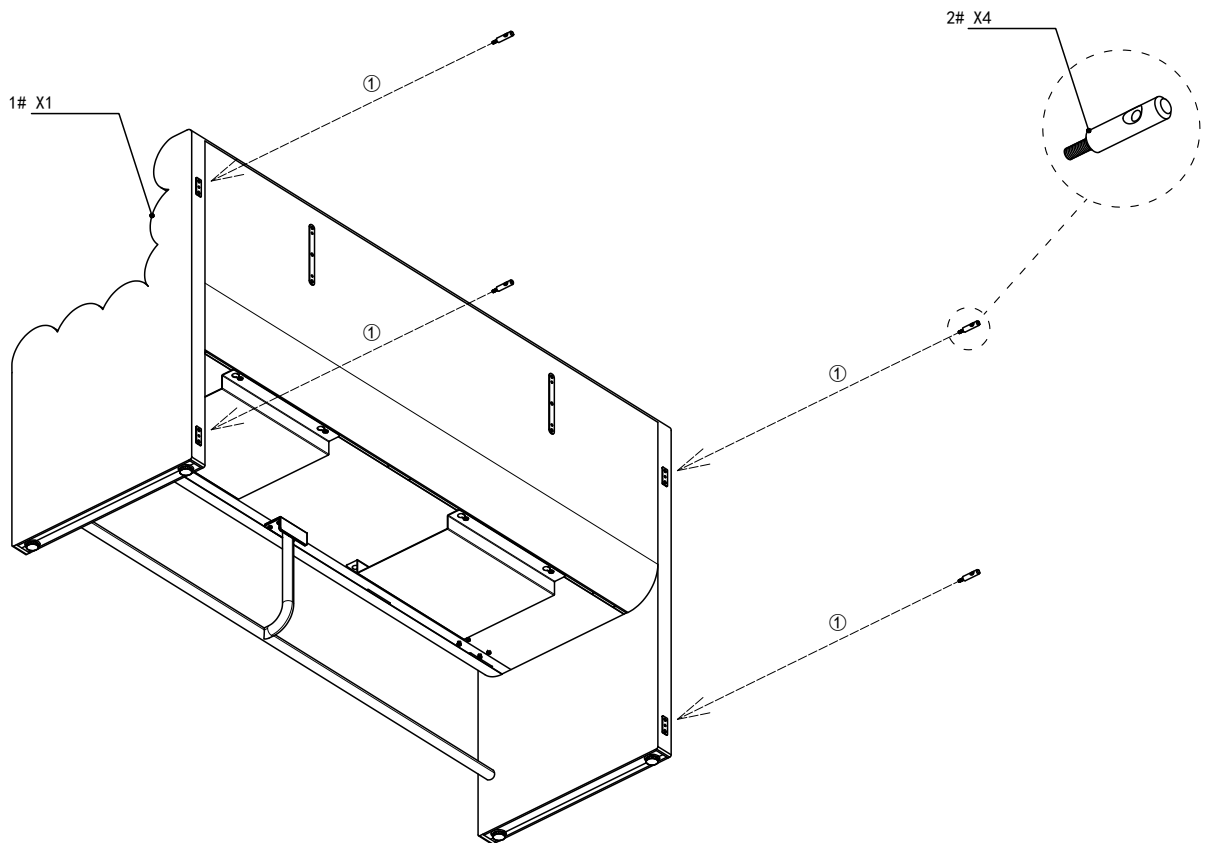

背面図
 背面视角
 Back view

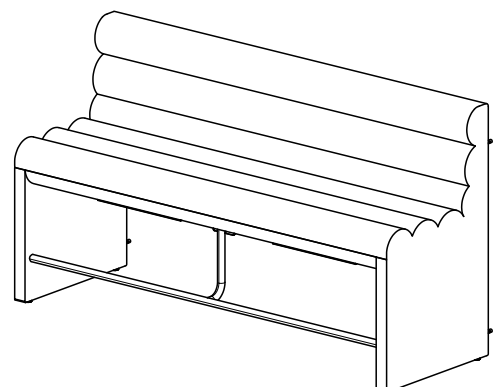

連結ローソファ
 连接式沙发
 Sofa-Connection

タイプ (类型) (Type)	コード (编号) (Code)	名前 (名称) (Name)	数量 (Quantity)
組み立て部品 (组装部件) (Semi assembled parts)	3#	天板 (桌面) Table top	1
	4#	脚 (桌脚) Table leg	2 (镜像 mirror)
金属部品 (五金物件) (Metal items)	5#	ビーム (横梁) Steel tube	1
	6#	連結用 金属部品 2 (标准沙发连接件2) Standard Component Fastener2	2
その他のツール (工具类) (Tools/others)	--	L型レンチ (L型六角扳手) Allen key	--
	--	ボルト M6*15 螺栓 Bolts	12
	--	ボルト M6*25 螺栓 Bolts	8
	--	ボルト M6*30 螺栓 Bolts	4
	--	ボルト M6*55 螺栓 Bolts	3

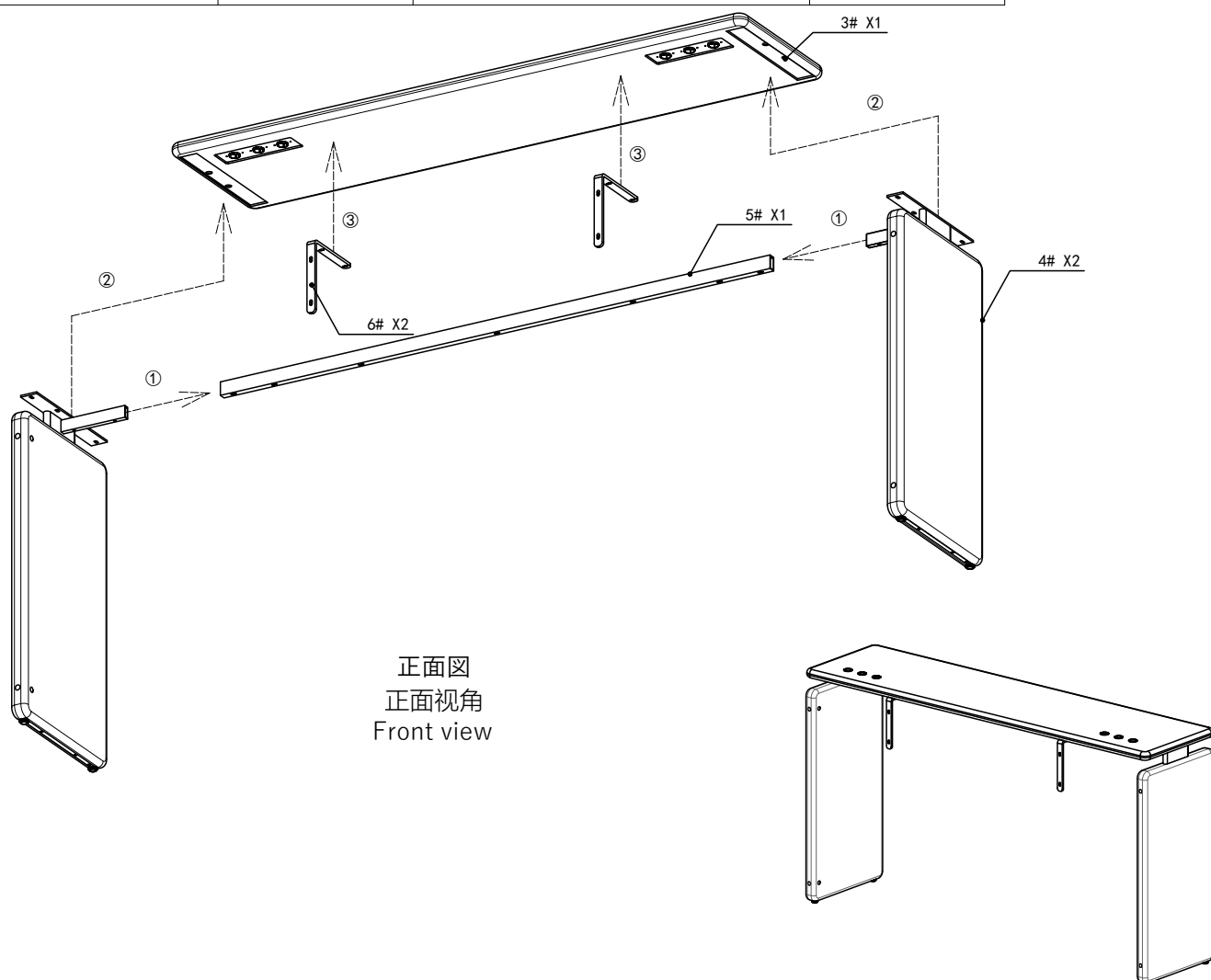

STEP ①

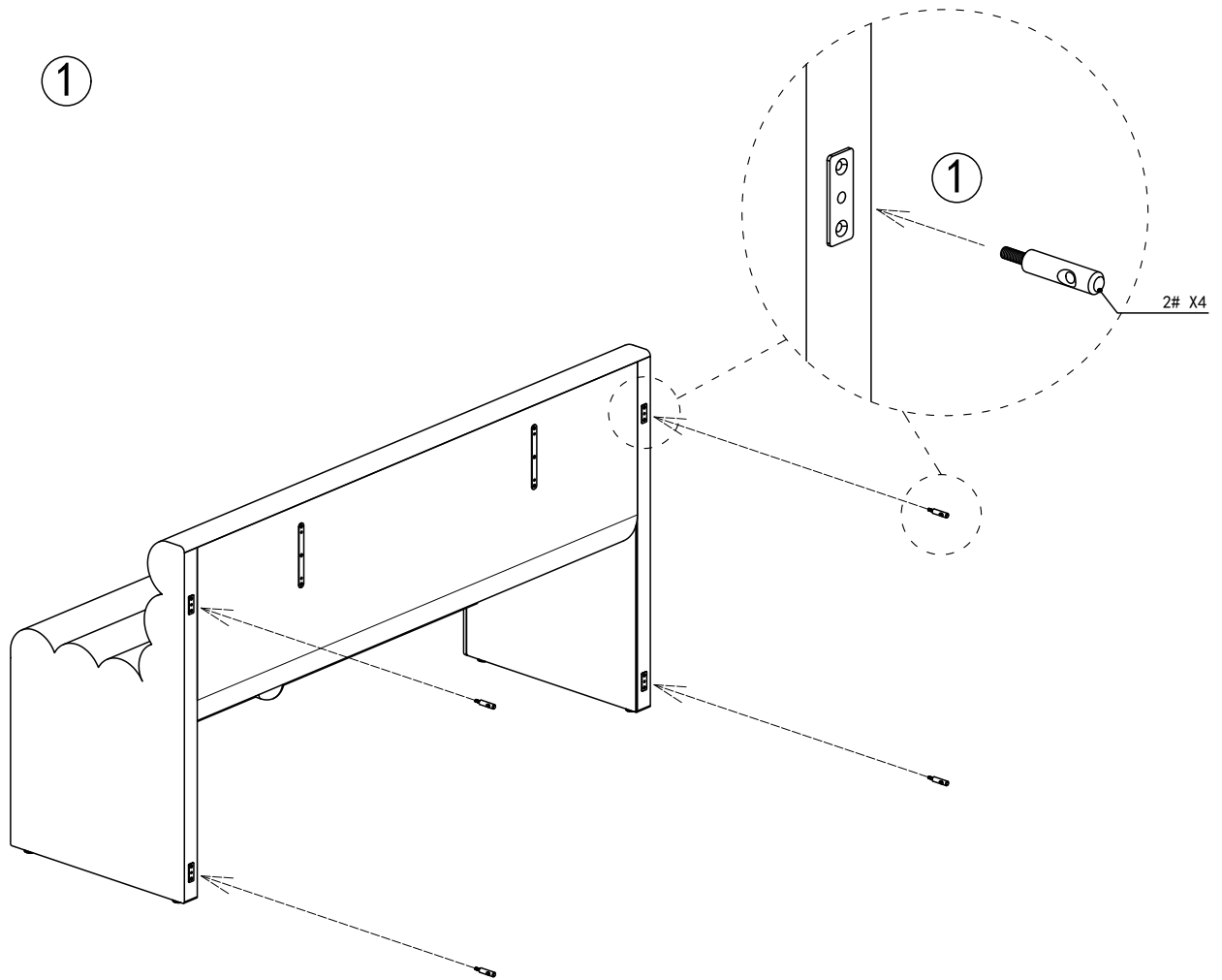

[連結用金属部品1]の取り付けが完了したら、穴が水平位置にあることを確認してください。水平でない場合は、回して調整してください。

[连接件1] 组装后，请确认这个孔为水平位置。如果不是水平位置的话，请调整为水平位置。

Once you have finished attaching the [Standard Component Fastener1], please check that the hole is in a horizontal position. If it is not, please rotate it to adjust.

以上でソファの組み立ては完了です。続いて、テーブルとの連結工程に進みます。
 以上是沙发的组装。接下来是和桌子的连接工程。
 The sofa has been assembled. The next page shows how to connect it to the table.

STEP ② → ④

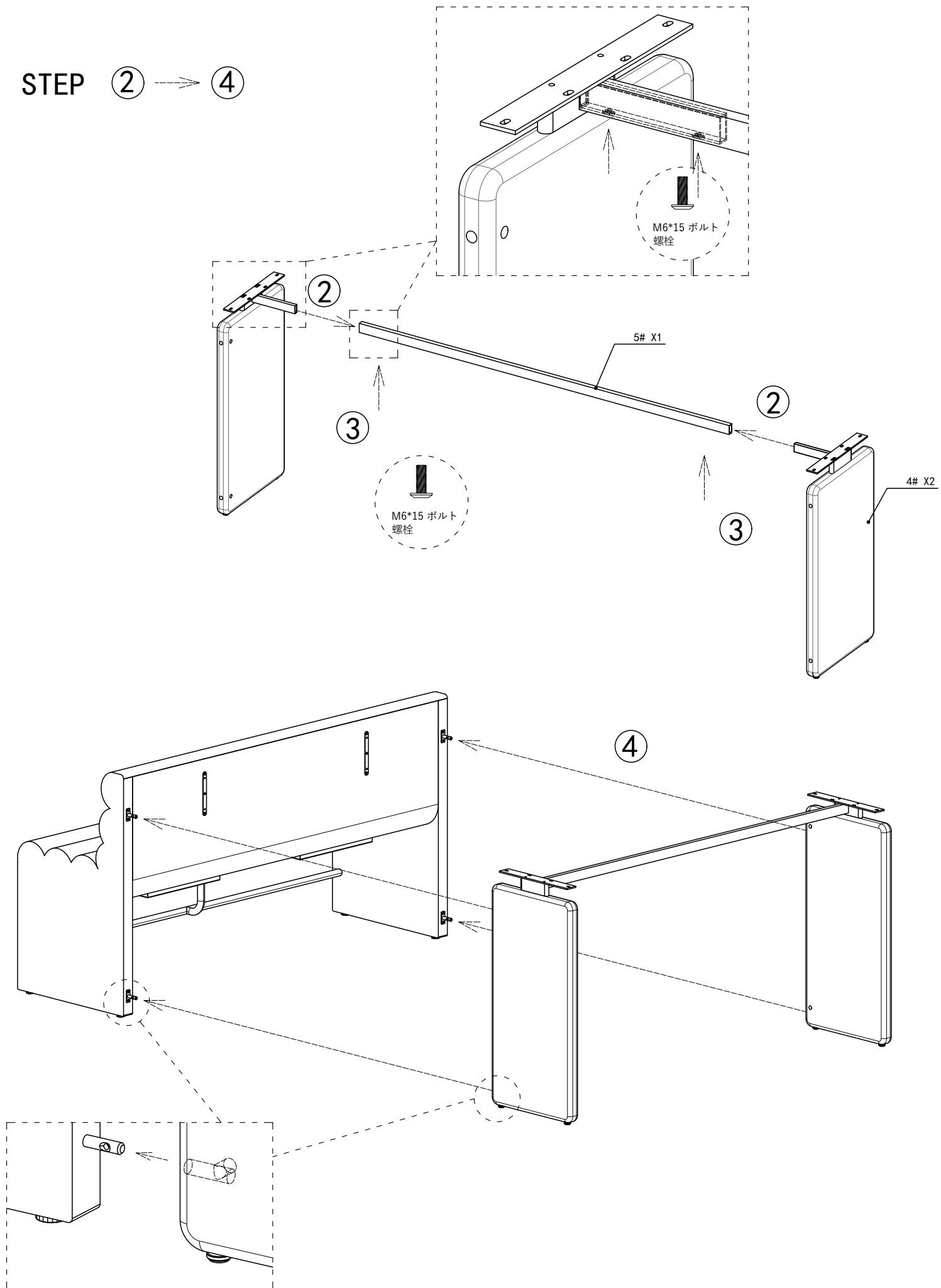

STEP ⑤ → ⑥

ソファに取り付けた【連結用金属部品1】の穴と、テーブル脚内側の穴を合わせ、M6×30のボルトを使用して4カ所固定します。

把沙发上组装的【连接件1】的孔和桌脚内侧的孔对齐，用M6X30螺栓固定在四个位置。

Align the holes in the [Standard Component Fastener 1] attached to the sofa with the holes inside the table legs, and fix them in place using M6*30 bolts in four places.

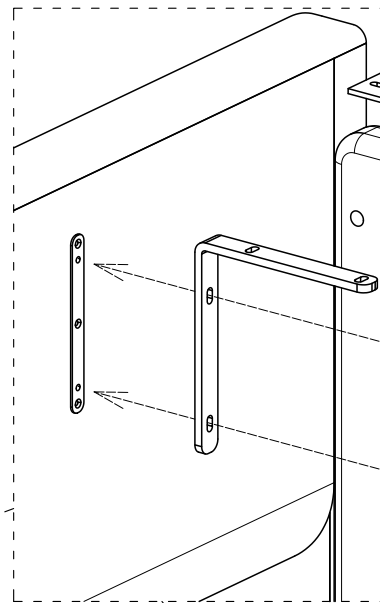
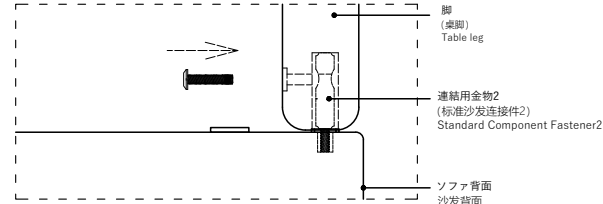
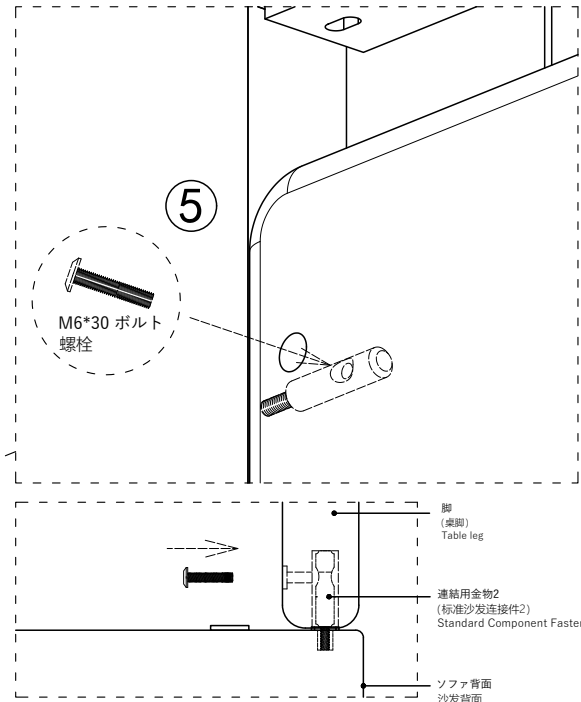
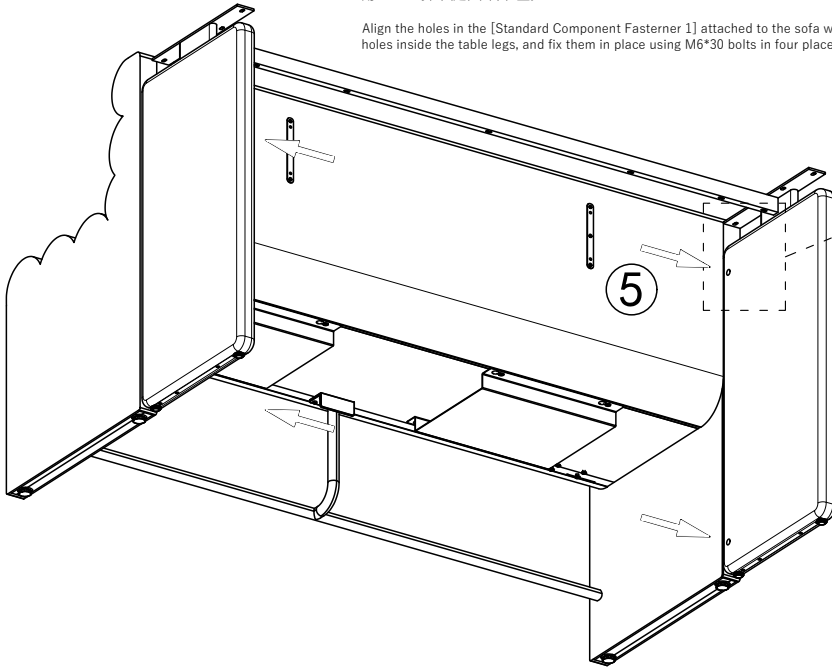

M6*25 ボルト 螺栓

【連結用金属部品2】をM6×25のボルトで仮留めしてください。
※本締めは、天板の高さを調整した後にいきます。

先用M6X25螺栓把【连接件2】临时固定。
※在调整桌面高度后，M6X25螺栓拧紧。

Please temporarily fasten the [Standard Component Fastener 2] with an M6*25 bolt.
*The final tightening will be done after adjusting the height of the table top.

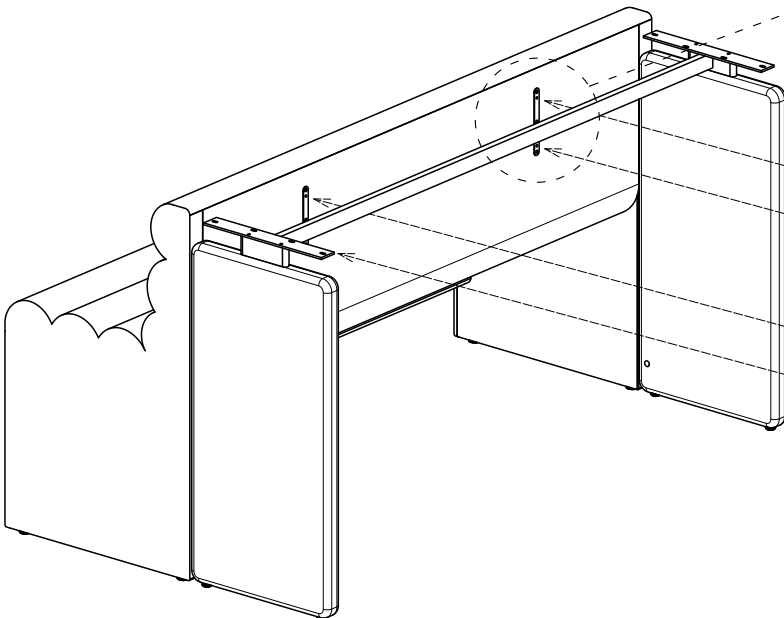

6

6# X2

STEP ⑦ → ⑧

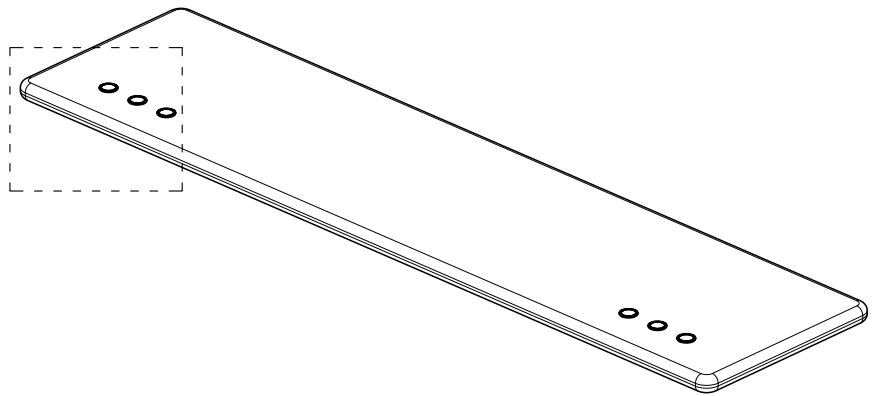

オプション（USB-C給電ポート/テーブルライト）を取り付ける場合は、天板の樹脂キャップを取り外してください。樹脂キャップは、天板下から押し出して取り外すことができます。

安装部件（USB-C 电源插座/台灯）时，请先取下桌面孔里的塑料盖。从桌面下方将塑料盖推出即可取出。

To attach the optional USB-C power supply port/table light, remove the plastic caps from the table top. The plastic caps can be removed by pushing it out from underneath the table top.

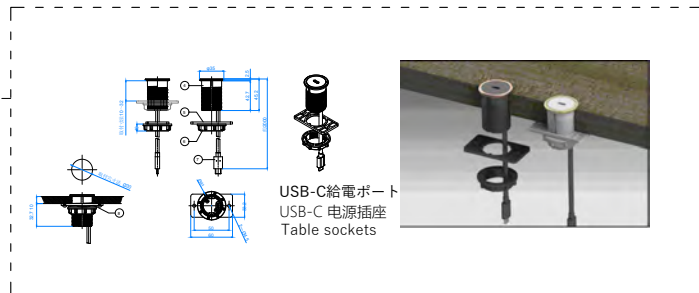
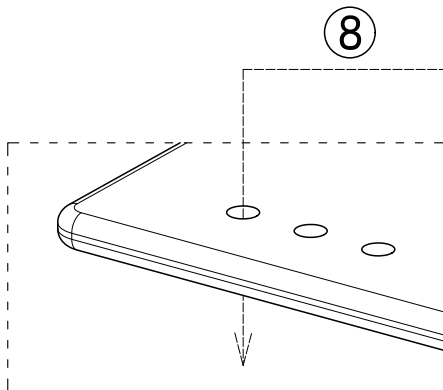
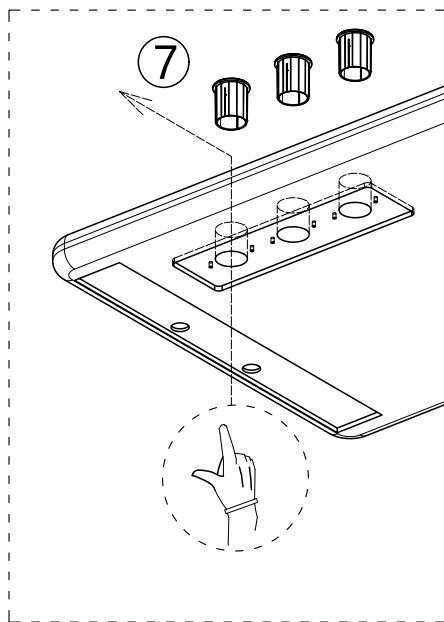

オプション取り付け用穴
图示部分是为插座预留的孔和槽。
Hole for sockets

STEP ⑨ → ⑫

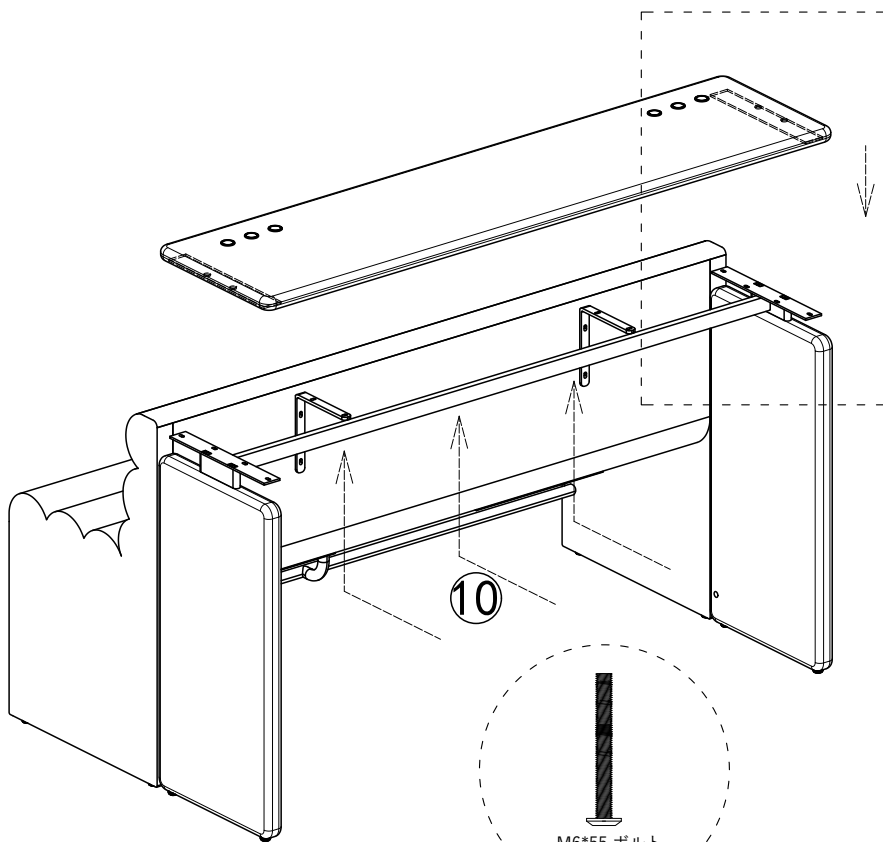

⑩



M6*55 ボルト
螺栓

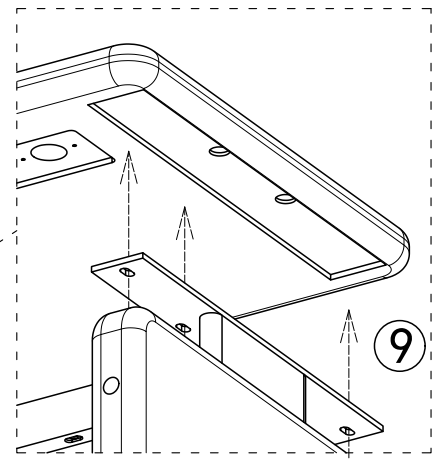

⑨



M6*15 ボルト
螺栓

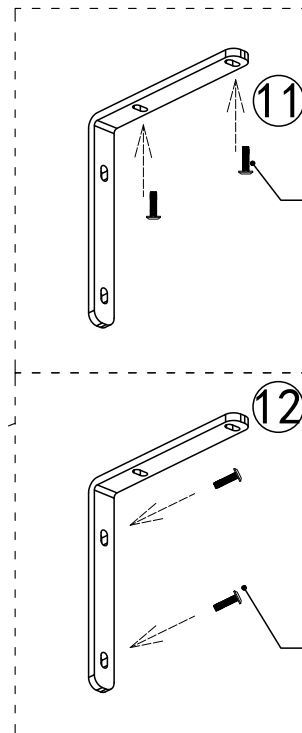
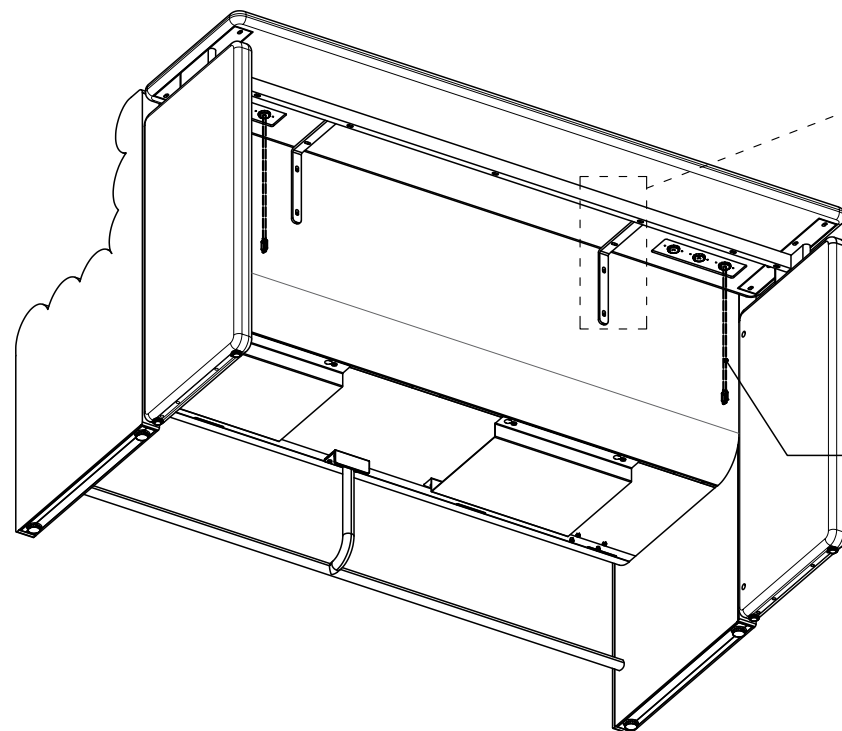

⑪

M6*25 ボルト
螺栓

⑫

仮留めされているM6×25のボルトを本締めしてください。

请把临时固定的M6X25螺栓拧紧。

Tighten this M6*25 bolt that has been temporarily fastened in STEP 6 to fix.

M6*25 ボルト
螺栓

この段階では、オプションのコードは天板下から出ている状態です。

到此步骤为止，从桌面下面可以看见插座电线

Up to now, the wires of the socket are exposed

STEP 13

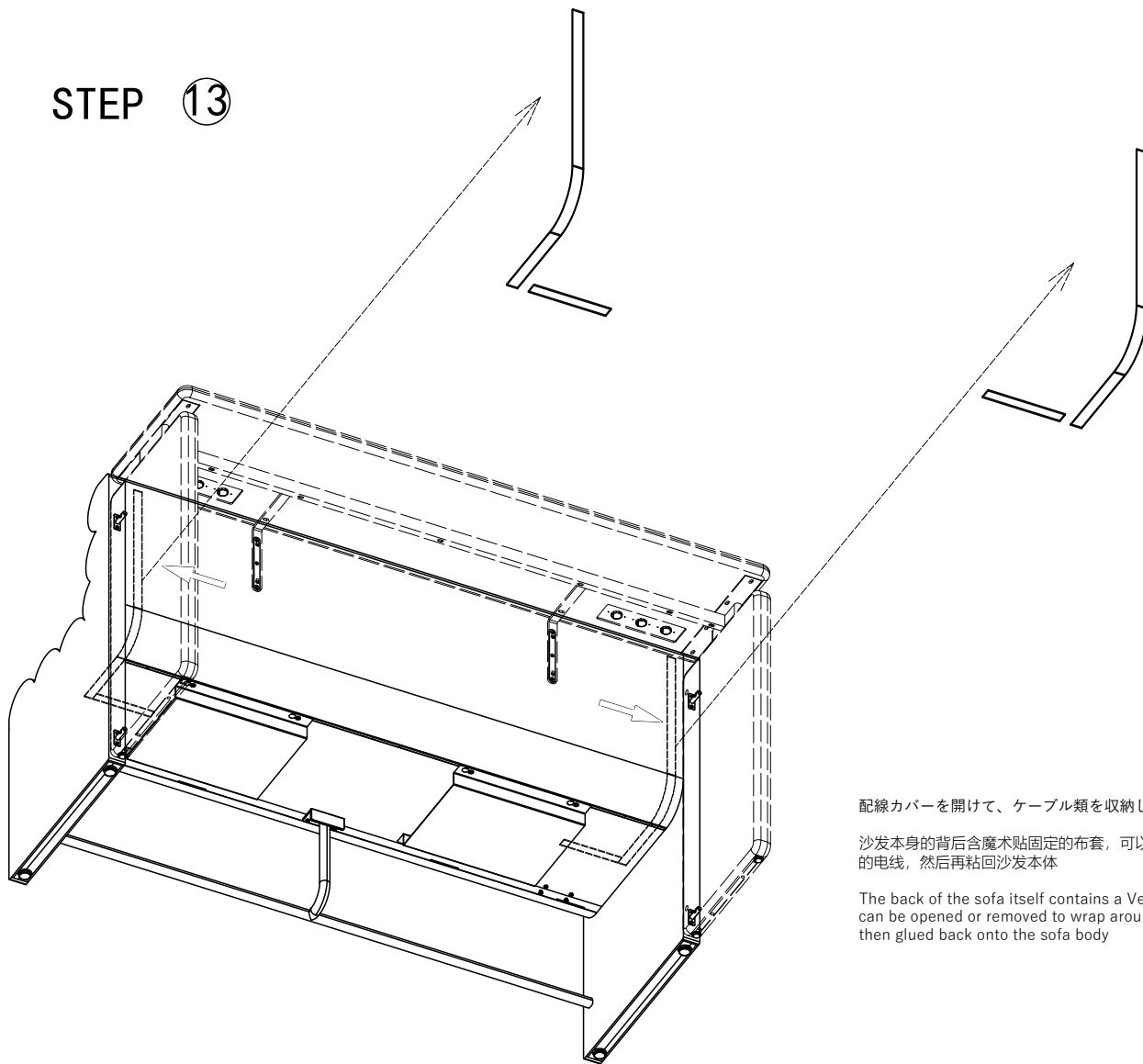

配線カバーを開けて、ケーブル類を収納してください。

沙发本身的背后含魔术贴固定的布套，可以打开或者拆下来包裹住外露的电线，然后再粘回沙发本体

The back of the sofa itself contains a Velcro fixed cloth cover, which can be opened or removed to wrap around the exposed wires, and then glued back onto the sofa body

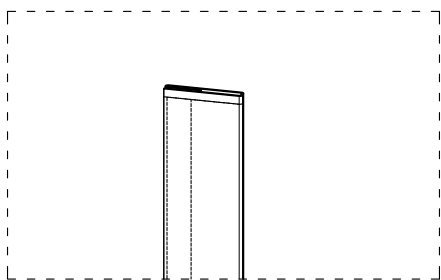

13-1 配線カバーを外してください。

13-1 从沙发背面的魔术贴上取下用于包裹电线的布套

13-1 Remove cloth bags from Velcro on sofa's back

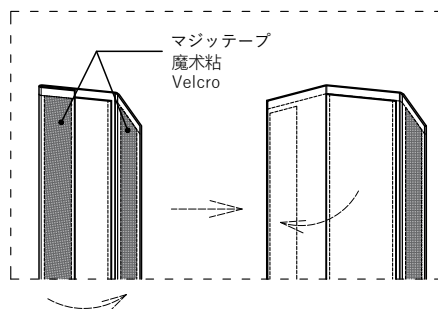

13-2 配線カバーのマジックテープを剥がし、開いてください。

13-2 打开布套上的魔术贴

13-2 Open the cloth bag by its Velcro

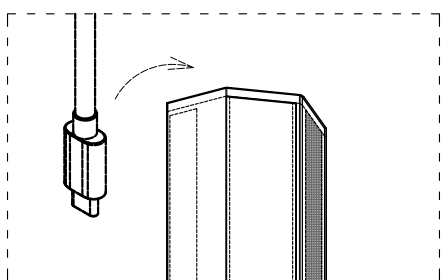

13-3 ケーブル類を配線カバーに入れてください

13-3 把外露的电线放到布套里面的皮层上

13-3 Put the visible wire on the leather which inside cloth bag

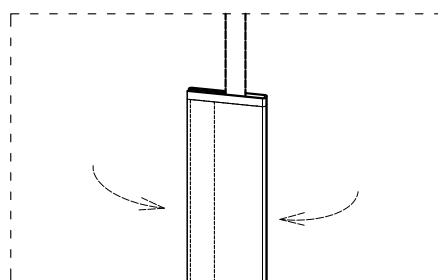

13-4 配線カバーを閉めてソファ本体にマジックテープで取り付けてください

13-4 将布套上的魔术贴合上，并将布套重新粘回沙发后面的魔术贴

13-4 Attach the Velcro onto the cloth cover and reattach the cloth cover to the Velcro behind the sofa

STEP 14 → 15

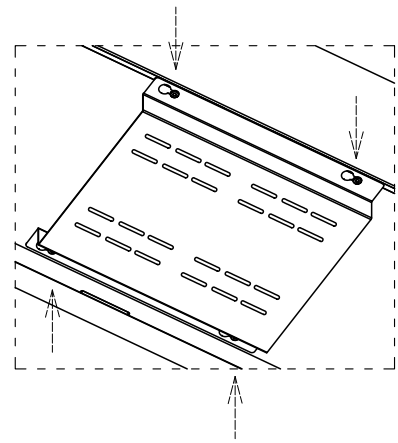
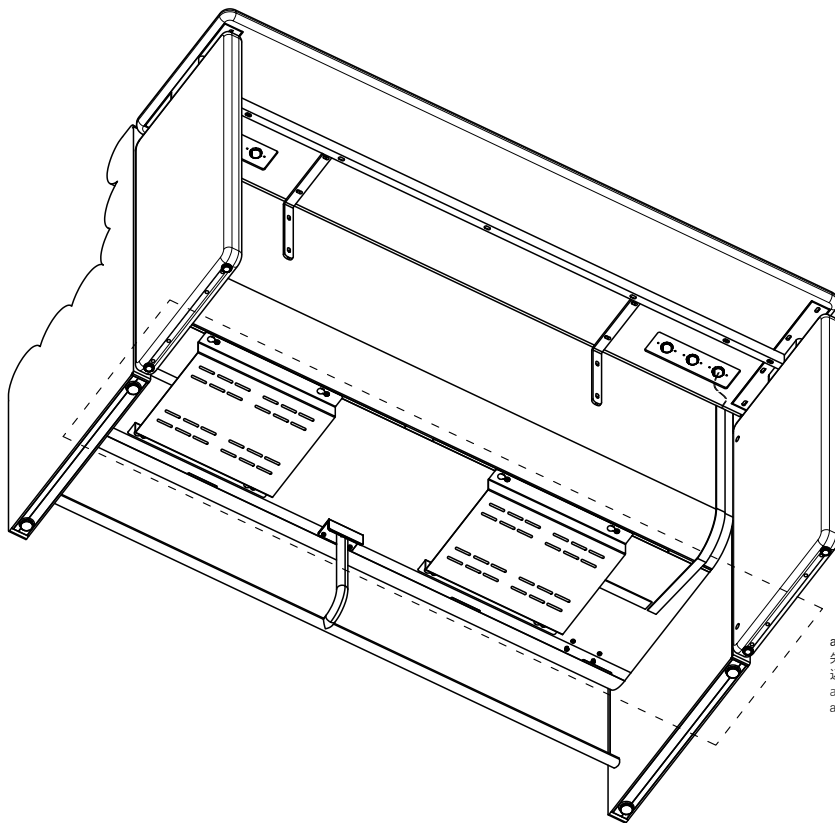

14-1 ボルトを取り外さないように緩めてください。
 14-1 请将图中的螺栓松开，不用将螺栓取下来
 14-1 Please loosen the screw in the picture without removing it

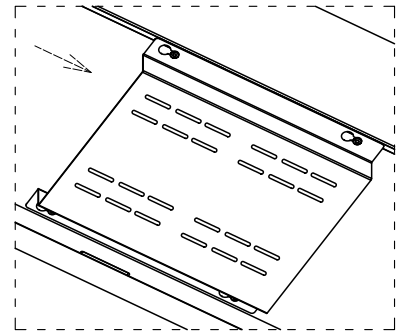

b. 配線ダクト受けを取り外してください
 b. 卸下托盘
 b. Remove the tray

a. 配線ダクト受けを矢印の方向に押し込んでください
 a. 推动托盘
 a. Push the tray

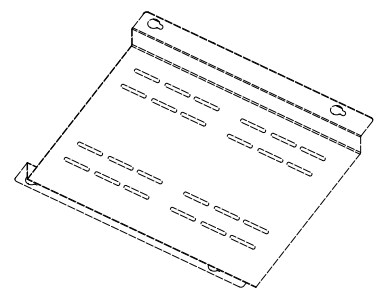

14 ソファ底面に固定されている配線ダクト受けを、図のように取り外してください
 请根据图示方式拆下沙发底部的托盘
 Please remove the tray at the bottom of the sofa according to the diagram

配線カバー

沙发底部的布套，请参考步骤13

Fabric bag on sofa's bottom, which warp the wire on step 13

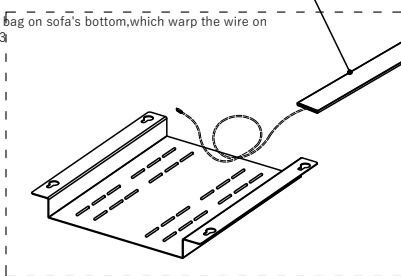

15-1 床下コンセントを図のように固定してください。コードはインシュロックで配線ダクト受けの穴に固定できます

15-1 请按图示方式固定插座，电线可以用尼龙绑带固定在托盘的小孔上

15-1 Please fix the socket as shown in the diagram, and the wires can be secured to the small holes on the tray with nylon straps

OAタップはマグネットで固定できます

插座面板可以通过磁铁固定在这里

The socket panel can be fixed here by magnet

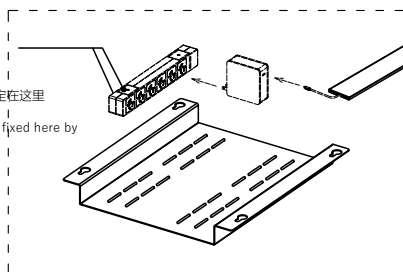

コードに負荷がかからないよう50mm程度の輪を作った後、配線ダクト受けの穴にインシュロックを通し、コードの交差した部分を固定します。

托盘上有小孔，可以穿过尼龙绑带，用于捆住外露的电线

There are small holes on the tray that can be threaded through nylon straps to tie up exposed wires

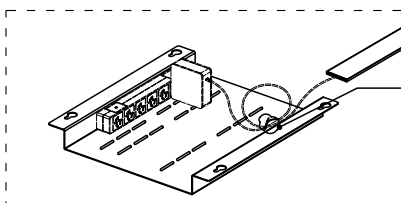

14-2 ボルトの頭と大きな穴を合わせてからに配線ダクト受けを横にスライドすると取り外すことができます。

14-2 将托盘向大孔的方向推动，然后就可以将托盘拆下来

14-2 Push the tray towards the big hole, and then the tray can be removed.

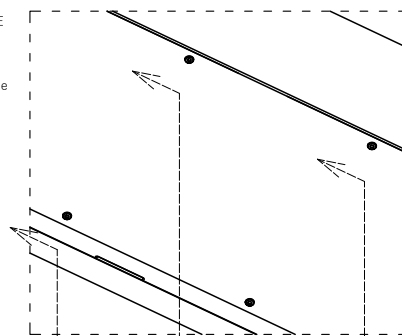

15-2 OAタップとコードの固定が終わったら、配線ダクト受けを再度取り付け、小さな穴に向けて押し込んだ後、ボルトを締めてください

15-2 完成固定插座与电线的步骤后，把托盘重新推入原来的位置，并拧紧螺栓

15-2 After completing the steps of fixing the socket and wires, push the tray back into its original position and tighten the screws

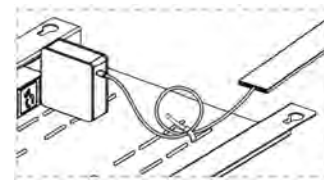

参考画像(コードの固定)
 参考用的照片
 Reference

15 OAタップとコードの固定が終わったら、配線ダクト受けをソファに再度取り付けください
 请根据图示方式在托盘上固定好插座与外露的电线，并将托盘重新安装回沙发的底部
 Please fix the socket and exposed wires on the tray according to the diagram, and reinstall the tray back to the bottom of the sofa

FINISH

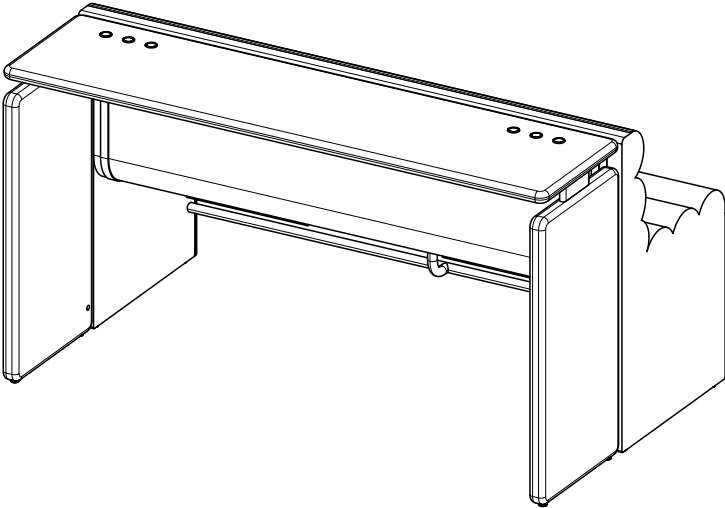
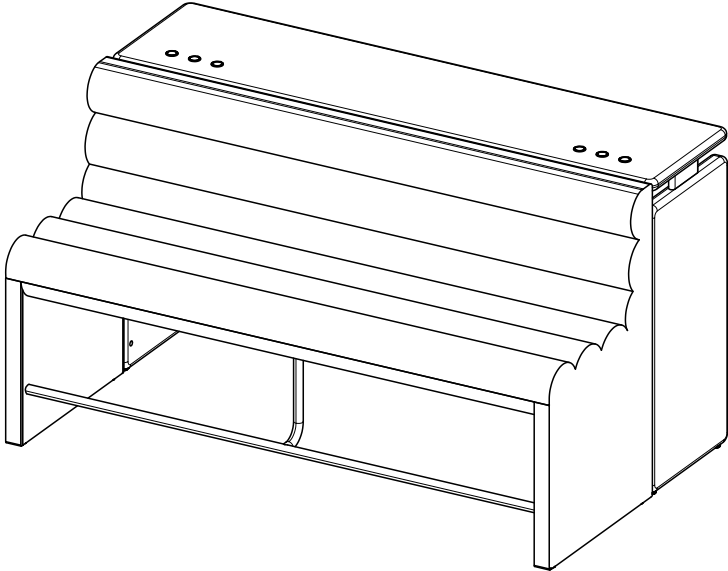

これで組み立ては完了です。
至此， 组装完成。
Well done! and thanks for install, please have a seat

INII

PARLAMENTO

組立説明書

ASSEMBLY INSTRUCTIONS

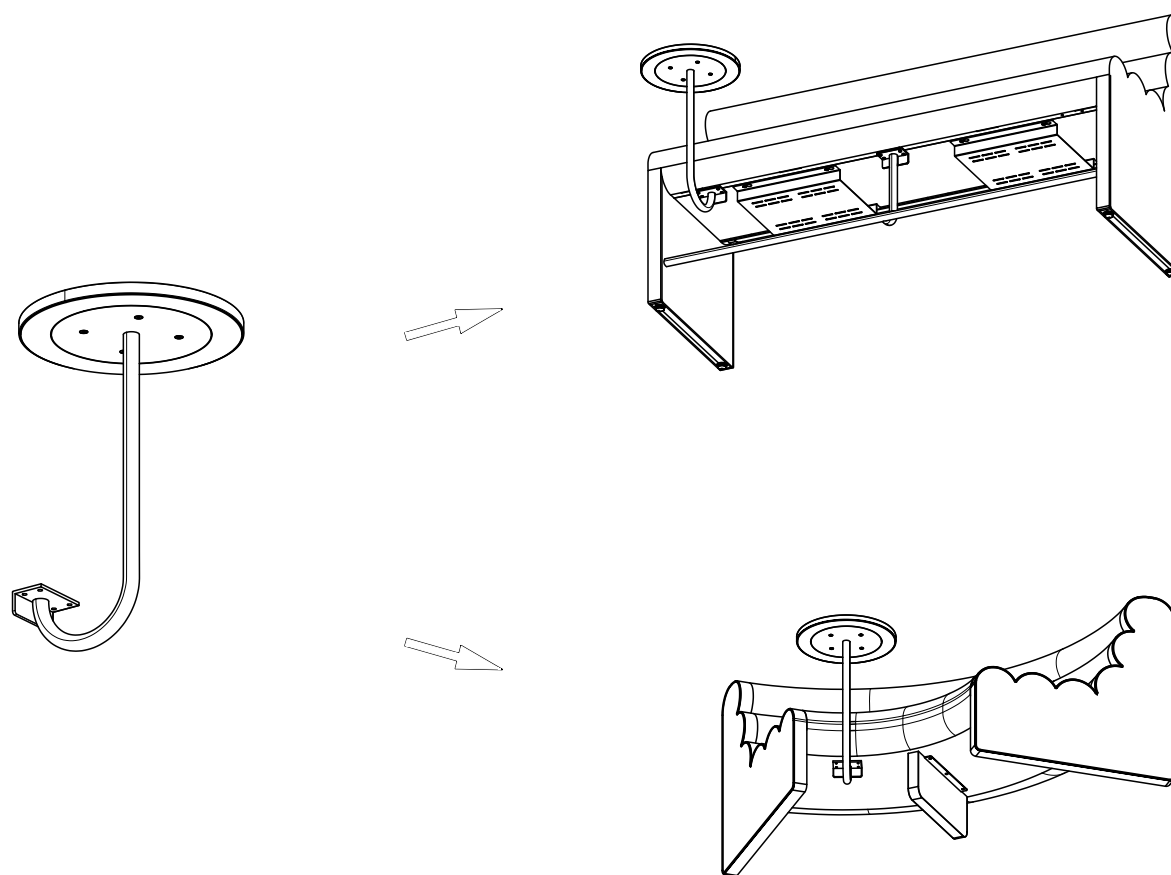

サイドテーブル

边桌

Option side table

安全に関する免責事項

組み立ては、専門知識を有する施工業者にて必ず行ってください。

お客様自らが組立をすることは安全上・製品の品質上問題がありますのでお止めください。

収納家具などの壁に寄せる製品は、適切な固定装置で壁や床に固定し、転倒防止策をしっかりとおこなってください。

不適切な使用や不適切なパーツの取り付けによる家具の損傷や傷害については、一切、責任を負いかねます。

製品が正しく組み立てられていない場合、転倒や破損によりケガをする恐れがあります。

安全免責声明。

必须由具备专业知识的安装公司进行组装。

切勿自行组装产品，否则会对人身安全和产品质量造成危害。

对于所有设计为固定在墙上的家具产品，必须用标准的固定装置固定在墙上或地板上，请做好防止家具产品跌倒的措施。

对于因使用不当的固定装置或部件安装不正确而造成的家具产品损坏或伤害，本公司不承担任何责任。

如果产品没有正确组装的话，家具产品跌倒或损坏可能会造成伤害。

SAFETY DISCLAIMER

Assembly should be carried out by qualified professionals. Failure to correctly assemble furniture may result in collapsing or toppling, and may cause damage or injury.

All furniture pieces that are designed to lean against the wall must be securely fixed to the wall with the appropriate fixing devices provided. Please identify the type of wall, select the appropriate wall fitting and ensure sufficient holding power before installation. If uncertain, please seek professional advice.

No liability will be accepted for damage or injury caused by inappropriate use or incorrectly installed furniture.

注意事項

- ・組み立てる前にすべての部品を確認してください。部品が不足している場合は、この製品を購入した販売店に連絡してください。
- ・開梱／組立するために適切な場所を選択してください。
- ・組み立て中の汚れ／損傷を防ぐため、部品を柔らかく清潔な場所に置いてください。
- ・梱包材を廃棄する際には、部品が廃棄されないようにしてください。
- ・取り付けには追加の工具/電動工具が必要になる場合があります。専門家のアドバイスを受けてください。
- ・組立後に電源オプションなどが正しく動作することを確認してください。
- ・これらの手順書は今後の参考のために保管してください。

注意

- ・在组装之前，请确认所有的部件。如果部件有不足的话，请联系您购买此产品的经销商。
- ・请选择一个合适的位置进行拆包/组装。
- ・请将部件放在柔软并且干净的地方，以防在组装过程中受到污染/损坏。
- ・在处理包装材料时，请确保不要把部件一同丢弃。
- ・安装工程中可能需要额外的工具/电动工具的情况。请寻求专业建议。
- ・组装后如果有电源部件的话，请确认其正常运行。
- ・保留本说明书，以备日后参考。

ATTENTION

- Identify all components before assembling. If any components are missing, please contact the dealer from whom you bought this product.
- Select an appropriate location.
- Ensure no components are disposed of when discarding packaging.
- Additional tools / power tools may be needed for installation. Please seek professional advice.
- Periodically check all fixings to ensure none have come loose, and re-tightening when necessary.
- Place components on a soft surface to prevent damage during assembly.
- Please keep these instructions for future reference.

サイドテーブル
 边桌
 Option side table

タイプ (类型) (Type)	コード (编号) (Code)	名前 (名称) (Name)	数量 (Quantity)
組み立て部品 (组装部件) (Semi assembled parts)	1#	ソファ本体 (沙发本体) Upholstery sofa part	--
金属部品 (五金物件) (Metal items)	2#	サイドテーブル 边桌 Option side table	1/set
その他のツール (工具类) (Tools/others)	3#	ボルト M6*45 螺栓 Bolts	4/set
	4#	L型レンチ (L型六角扳手) Allen key	--

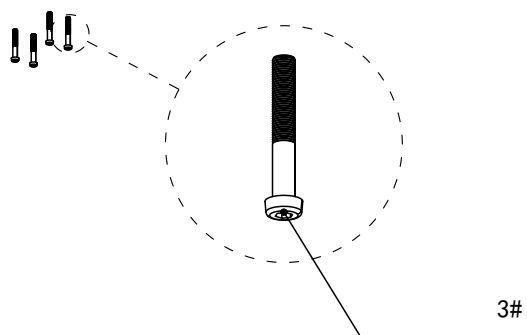
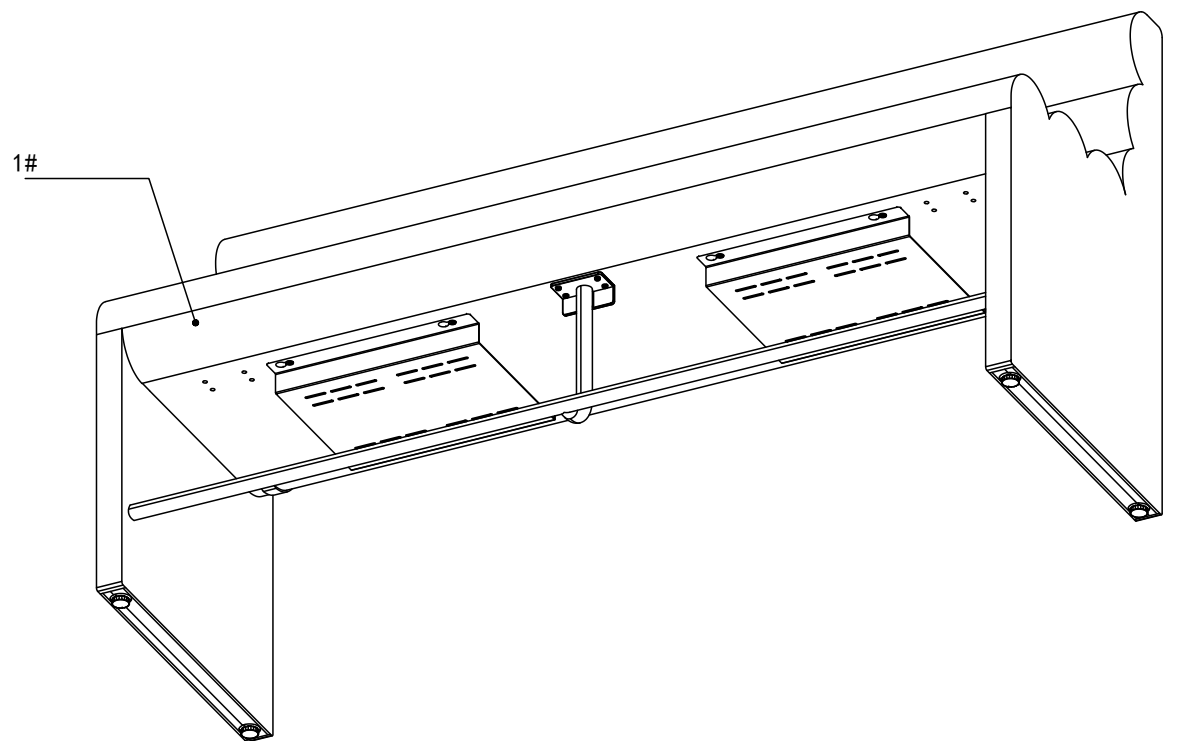
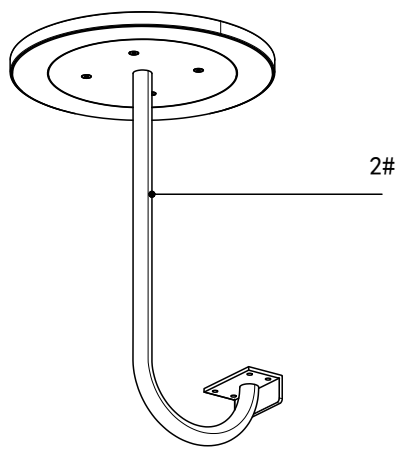
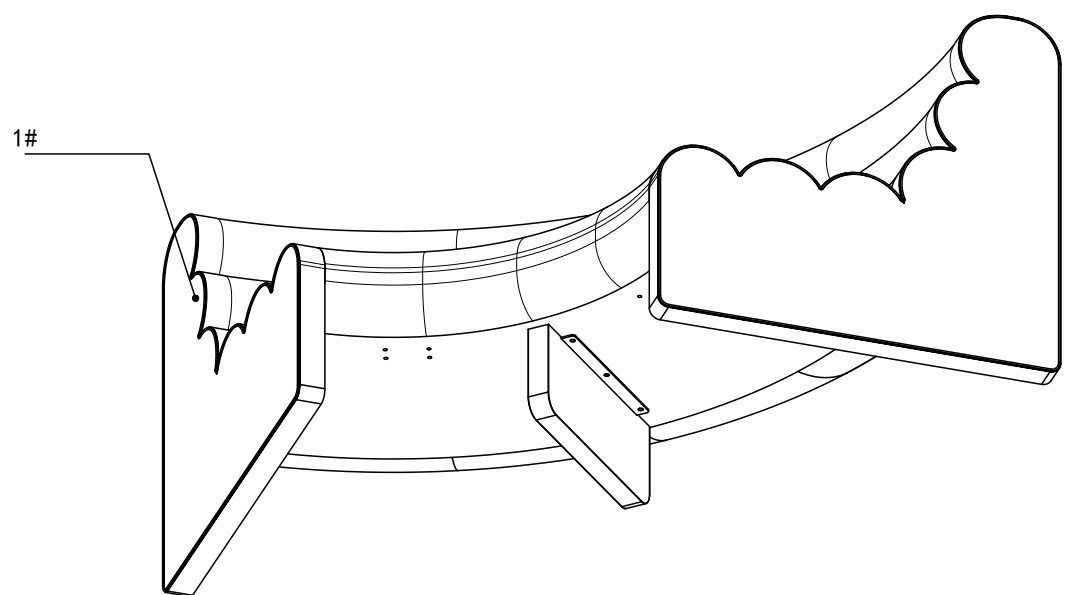

下面図
 底部视角
 Bottom view

STEP ①

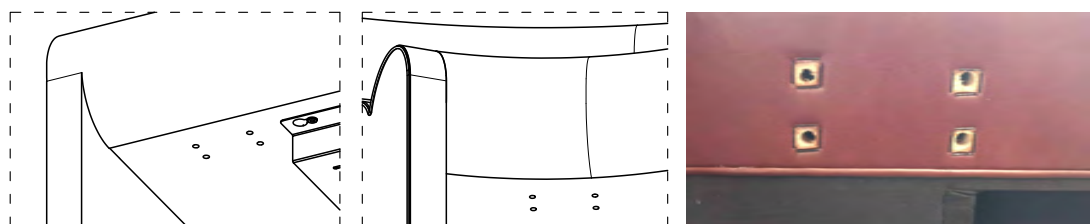
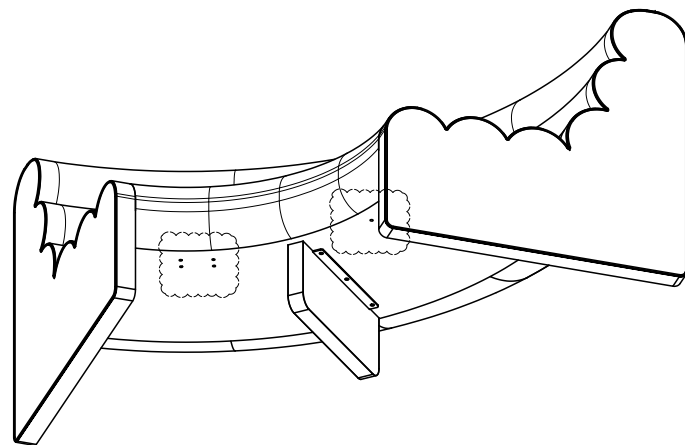
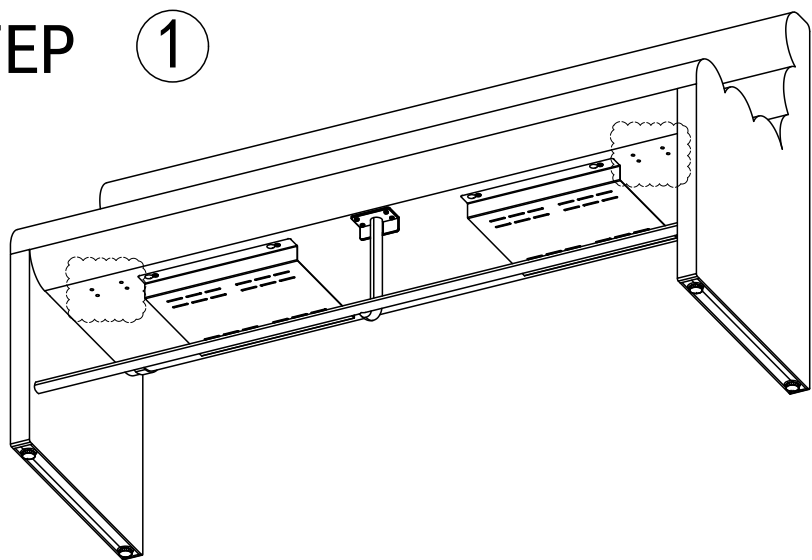

① ソファ本体座前裏面に、サイドテーブルを取り付けるために穴が用意してあります、左右どちらでも取り付け可能ですので、取り付け位置を確認後に取り付けを行ってください。

在沙发的底部，我们预留了用于安装小圆桌的孔，如果需要安装小圆桌，请先找到需要安装的位置（左边或者右边）

For the bottom of sofa, we set some holes for round table's install, if you want to install this round table, we can find the position first where we want to install (left or right)

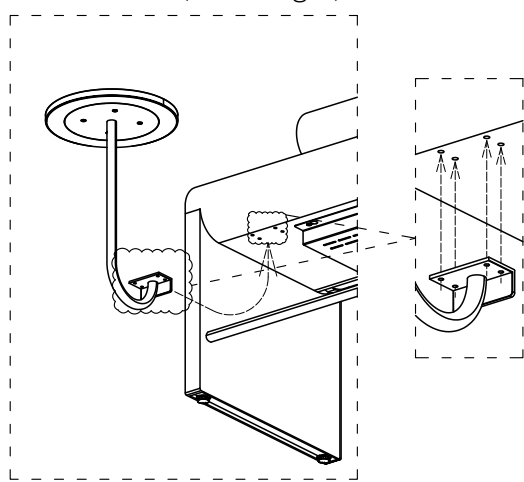

2-1 サイドテーブルの天板位置をソファ座面裏面に
取り付け穴にあわせて取り付けてください。

2-1 将圆桌放到需要安装的位置，注意将铁板上的孔
与沙发上预留的孔对齐

2-1 Place the round table in the position where it
needs to be installed, paying attention to aligning
the holes on the iron plate with the reserved holes
on the sofa

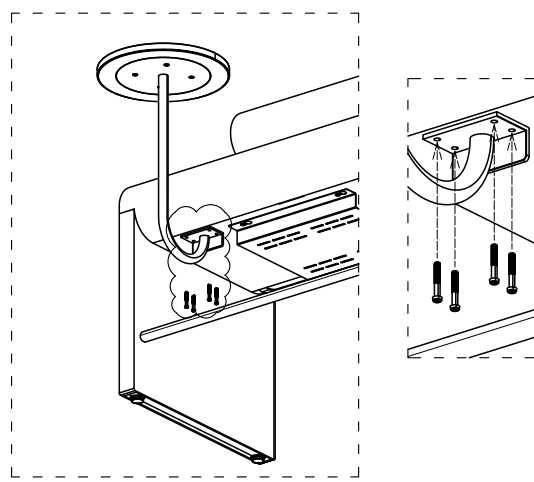

2-2 サイドテーブル取り付け穴にM6*45mmで
しっかりと締めてください。

2-2 在圆桌尾部铁板的孔锁入M6*45 mm螺栓

2-2 Lock M6 * 45mm screw into the hole of
the iron plate at the end of the round table

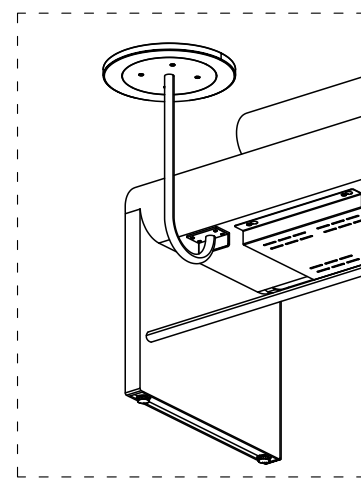

2-3 組み立て完成後に、きちんと取
り付けられているか確認後、ご使用
ください！

2-3 安装完成

2-3 Finish

② サイドテーブルを下図のように取り付けてください。
请按照图示的方式将小圆桌安装在需要的孔位上
Please install the small round table on the required hole position as shown in the diagram

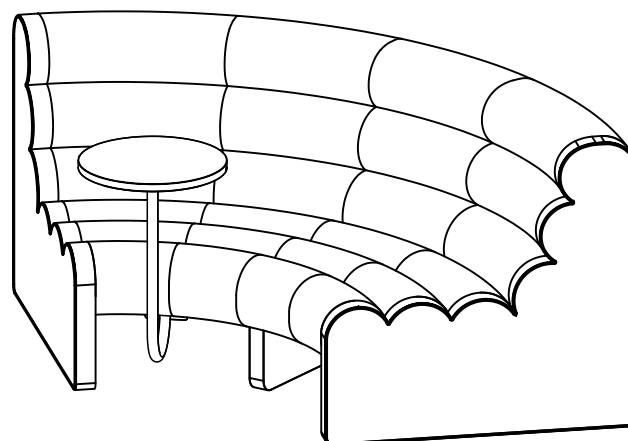
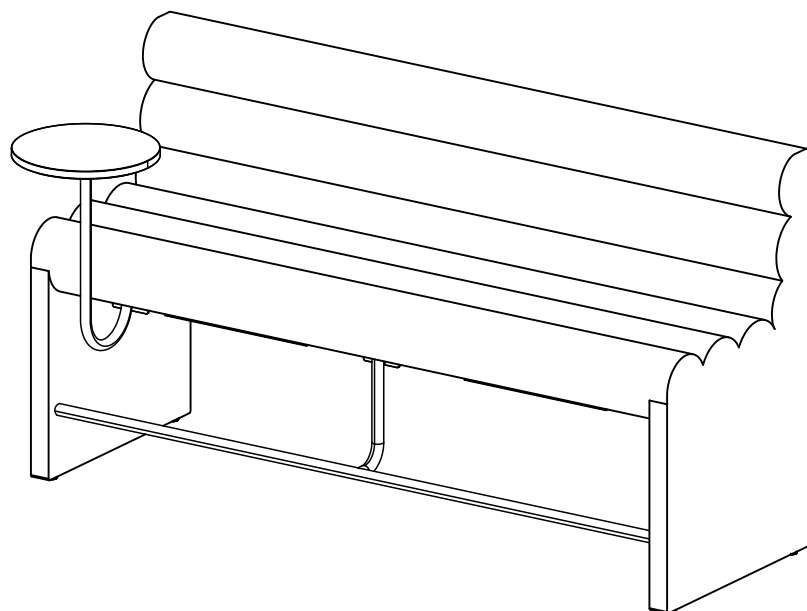

これで組み立ては完了です。
至此，组装完成。
Well done! and thanks for install

NIII

PARLAMENTO

組立説明書

ASSEMBLY INSTRUCTIONS

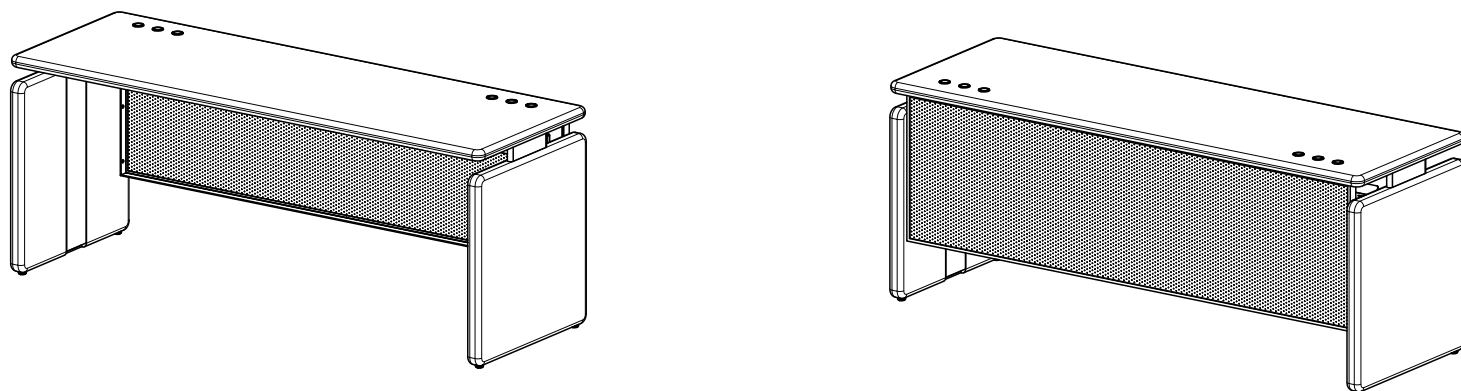

デスク・テーブルタイプ

単独桌子

Single Table

安全に関する免責事項

組み立ては、専門知識を有する施工業者にて必ず行ってください。

お客様自らが組立をすることは安全上・製品の品質上問題がありますのでお止めください。

収納家具などの壁に寄せる製品は、適切な固定装置で壁や床に固定し、転倒防止策をしっかりとおこなってください。

不適切な使用や不適切なパーツの取り付けによる家具の損傷や傷害については、一切、責任を負いかねます。

製品が正しく組み立てられていない場合、転倒や破損によりケガをする恐れがあります。

安全免責声明。

必须由具备专业知识的安装公司进行组装。

切勿自行组装产品，否则会对人身安全和产品质量造成危害。

对于所有设计为固定在墙上的家具产品，必须用标准的固定装置固定在墙上或地板上，请做好防止家具产品跌倒的措施。

对于因使用不当的固定装置或部件安装不正确而造成的家具产品损坏或伤害，本公司不承担任何责任。

如果产品没有正确组装的话，家具产品跌倒或损坏可能会造成伤害。

SAFETY DISCLAIMER

Assembly should be carried out by qualified professionals. Failure to correctly assemble furniture may result in collapsing or toppling, and may cause damage or injury.

All furniture pieces that are designed to lean against the wall must be securely fixed to the wall with the appropriate fixing devices provided. Please identify the type of wall, select the appropriate wall fitting and ensure sufficient holding power before installation. If uncertain, please seek professional advice.

No liability will be accepted for damage or injury caused by inappropriate use or incorrectly installed furniture.

注意事項

- ・組み立てる前にすべての部品を確認してください。部品が不足している場合は、この製品を購入した販売店に連絡してください。
- ・開梱／組立するために適切な場所を選択してください。
- ・組み立て中の汚れ／損傷を防ぐため、部品を柔らかく清潔な場所に置いてください。
- ・梱包材を廃棄する際には、部品が廃棄されないようにしてください。
- ・取り付けには追加の工具/電動工具が必要になる場合があります。専門家のアドバイスを受けてください。
- ・組立後に電源オプションなどが正しく動作することを確認してください。
- ・これらの手順書は今後の参考のために保管してください。

注意

- ・在组装之前，请确认所有的部件。如果部件有不足的话，请联系您购买此产品的经销商。
- ・请选择一个合适的位置进行拆包/组装。
- ・请将部件放在柔软并且干净的地方，以防在组装过程中受到污染/损坏。
- ・在处理包装材料时，请确保不要把部件一同丢弃。
- ・安装工程中可能需要额外的工具/电动工具的情况。请寻求专业建议。
- ・组装后如果有电源部件的话，请确认其正常运行。
- ・保留本说明书，以备日后参考。

ATTENTION

- Identify all components before assembling. If any components are missing, please contact the dealer from whom you bought this product.
- Select an appropriate location.
- Ensure no components are disposed of when discarding packaging.
- Additional tools / power tools may be needed for installation. Please seek professional advice.
- Periodically check all fixings to ensure none have come loose, and re-tightening when necessary.
- Place components on a soft surface to prevent damage during assembly.
- Please keep these instructions for future reference.

デスク・テーブルタイプ
 単独桌子
 Single Table

タイプ (类型) (Type)	コード (编号) (Code)	名前 (名称) (Name)	数量 (Quantity)
組み立て部品 (组装部件) (Semi assembled parts)	1#	天板 (桌面) Table top	1
	2#	脚 (桌脚) Table leg	2 (鏡像 mirror)
金属部品 (五金物件) (Metal items)	3#	ビーム (横梁) Steel tube	1
	4#	金属部品1 (标准金属件1) Standard steel tube	1
	5#	金属部品2 (标准金属件2) Steel item 2	1
その他のツール (工具类) (Tools/others)	--	L型レンチ (L型六角扳手) Allen key	--
		ボルト M6*15 螺栓 Bolts	21
	--	ボルト M6*55 螺栓 Bolts	3

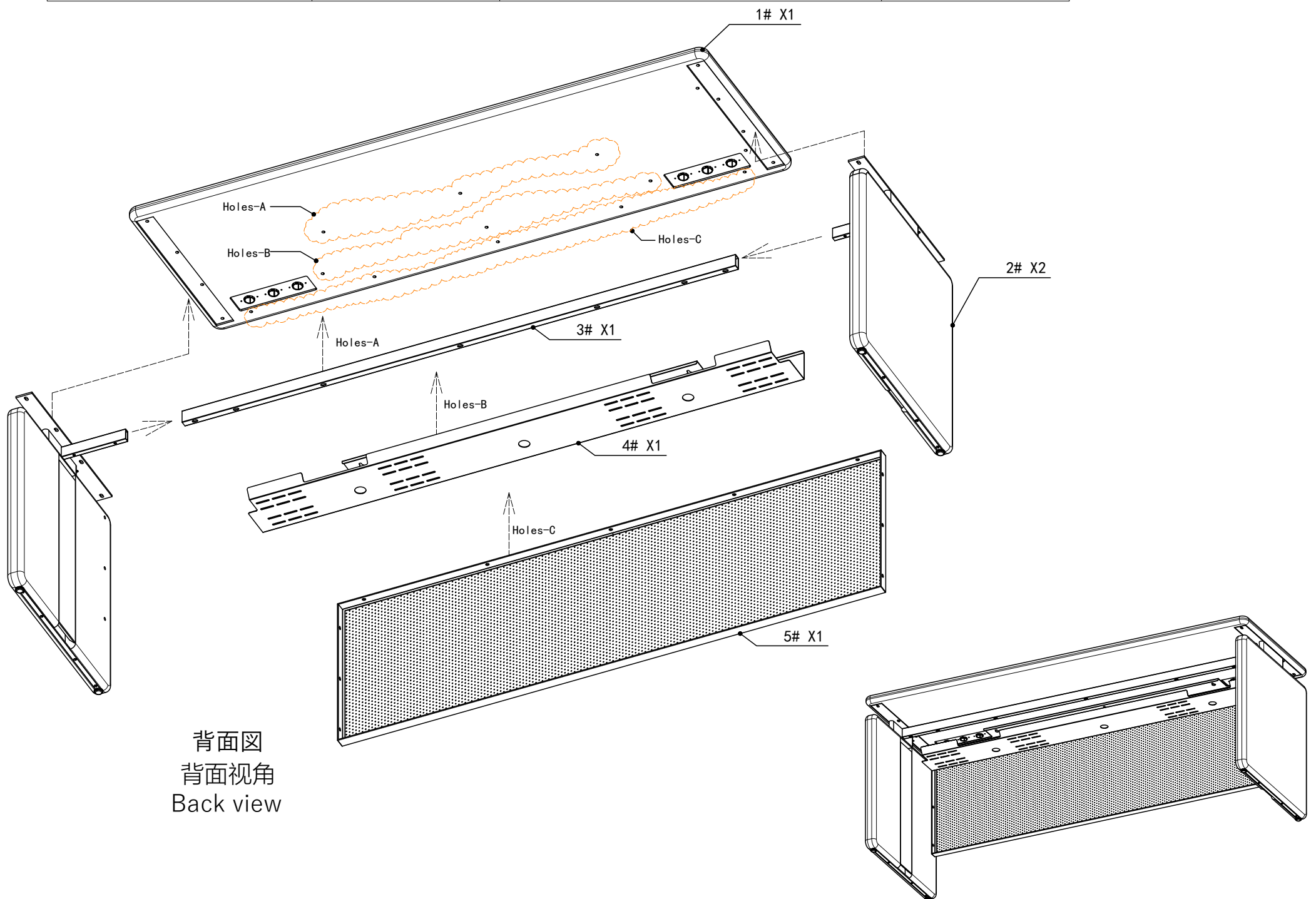

STEP ①

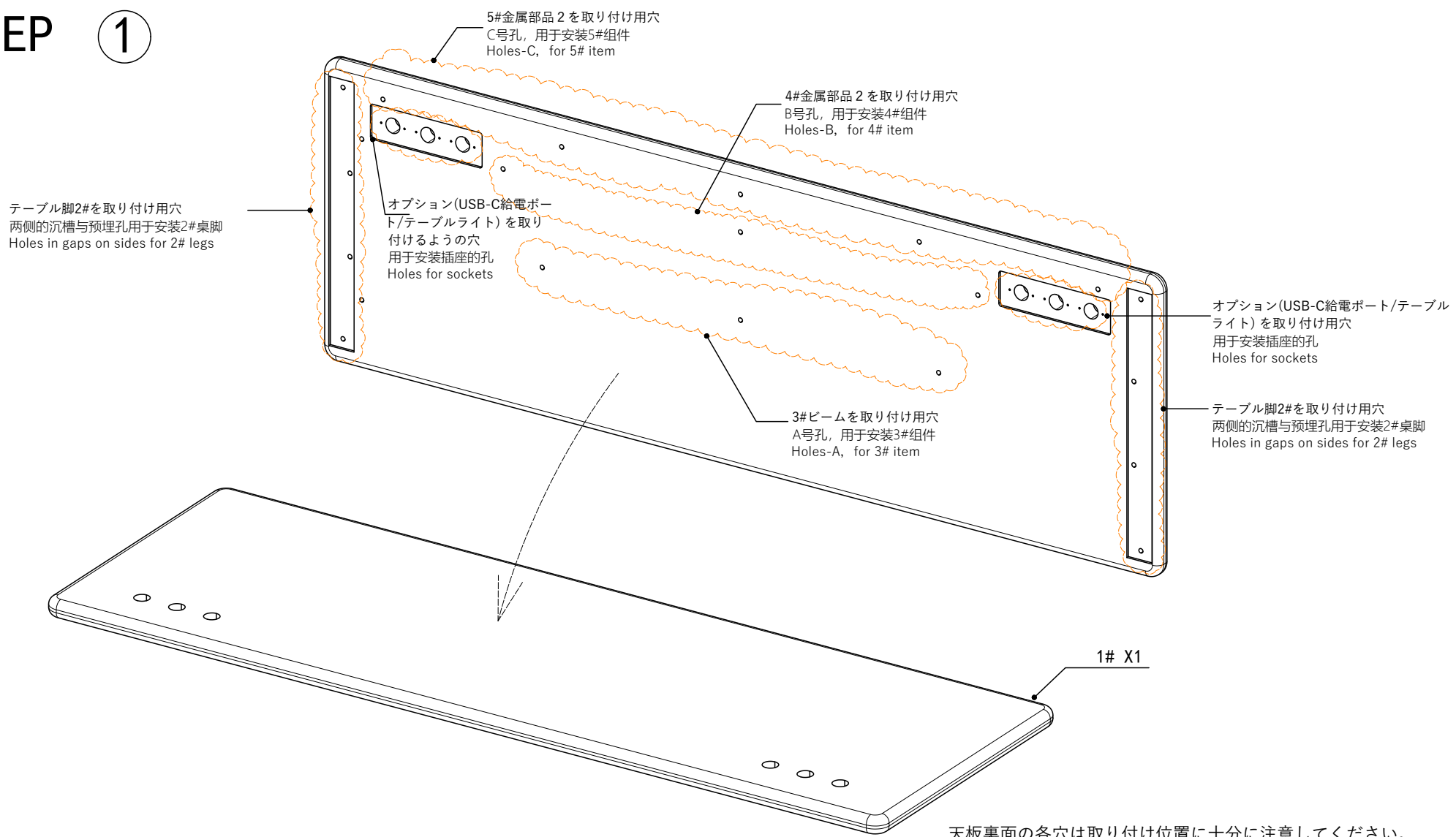

天板裏面の各穴は取り付け位置に十分に注意してください。

桌面的底部有很多孔，安装前请注意区分这些孔的作用

There are many holes at the bottom of the desktop, please pay attention to distinguishing the purpose of these holes before installation

①

3#ビームと5#金属部品 2 を先に取り付けてください。

3#横梁与5#标准金属件需要同时进行安装，请按图示方式锁好螺栓

3 # and 5 # items need to be installed simultaneously. Please lock the screws as shown in the diagram

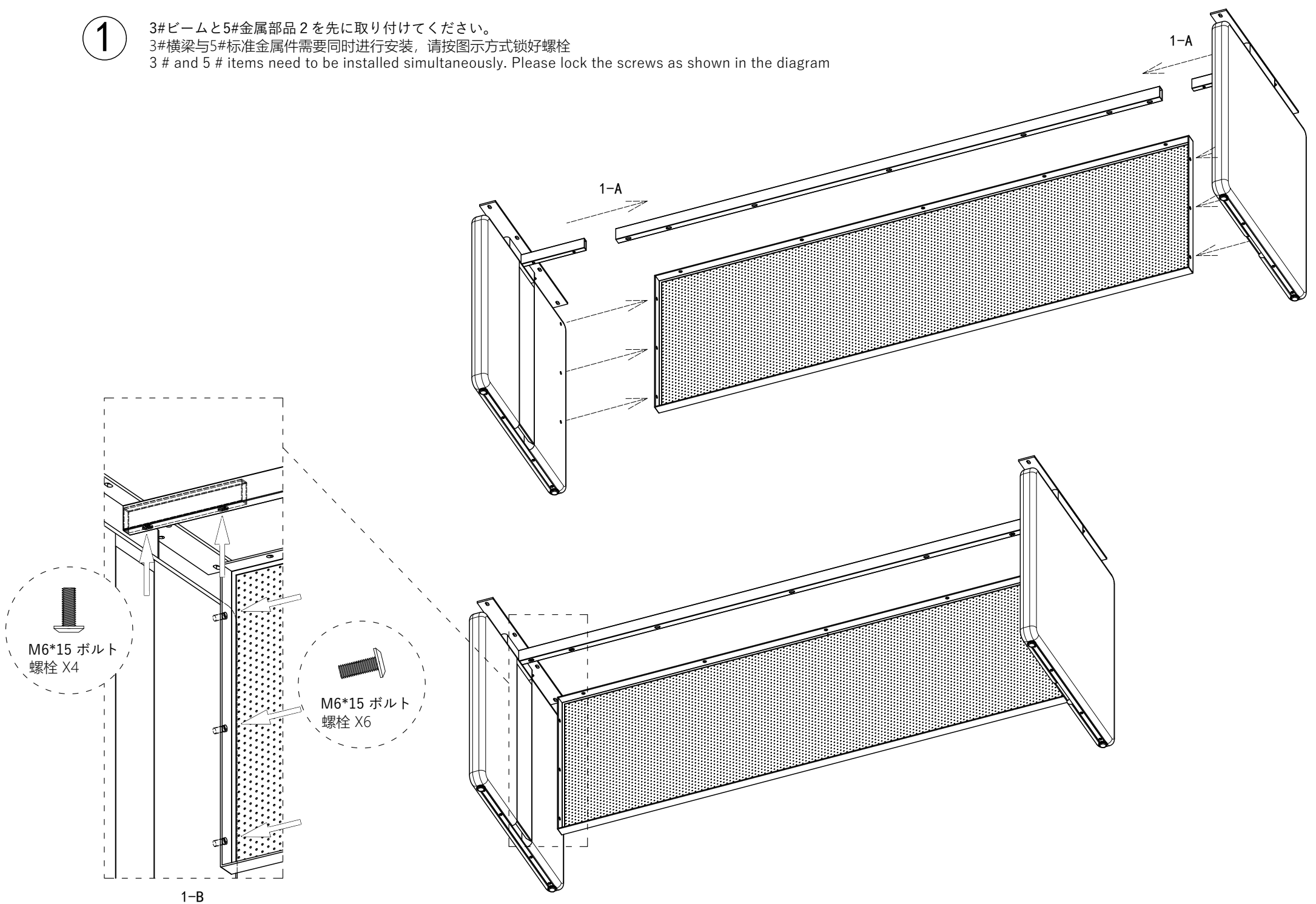

STEP ② → ③

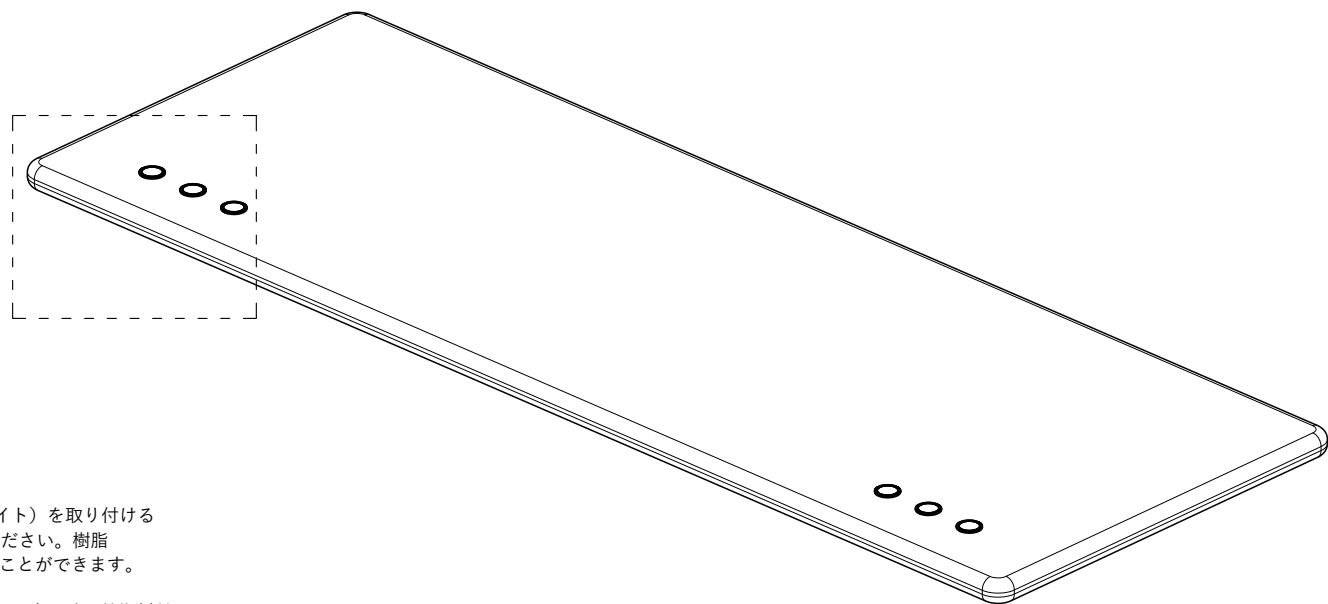

オプション（USB-C給電ポート/テーブルライト）を取り付ける場合は、天板の樹脂キャップを取り外してください。樹脂キャップは、天板下から押し出して取り外すことができます。

安装部件（USB-C 电源插座/台灯）时，请先取下桌面孔里的塑料盖。从桌面下方将塑料盖推出即可取出。

To attach the optional USB-C power supply port/table light, remove the plastic caps from the table top. The plastic caps can be removed by pushing it out from underneath the table top.

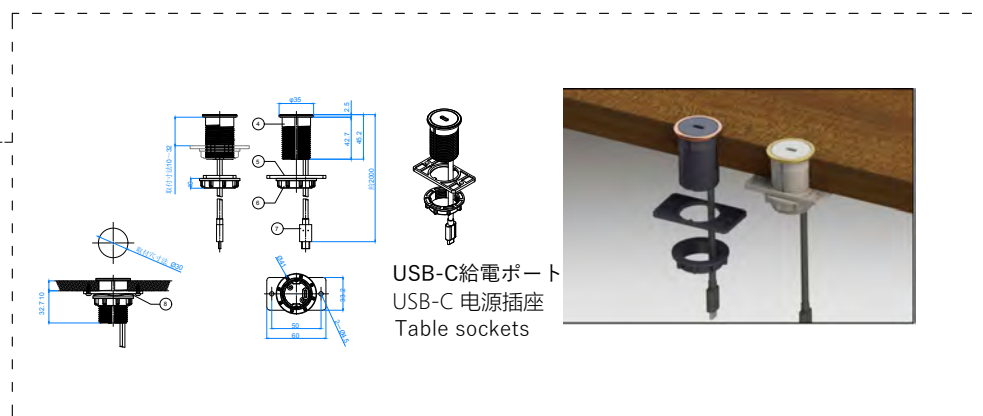
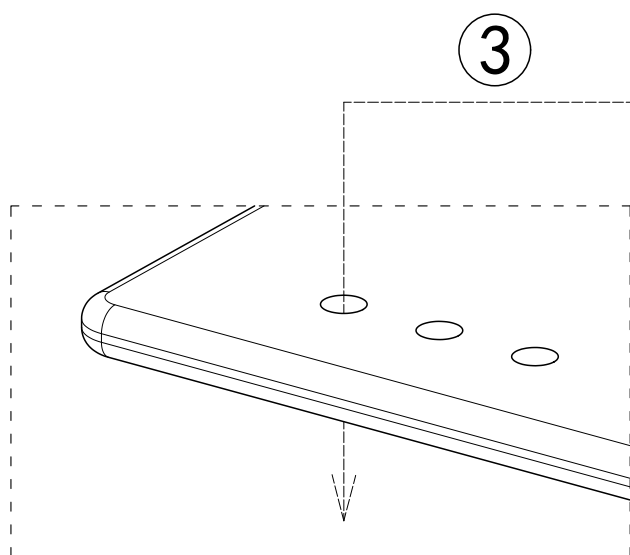
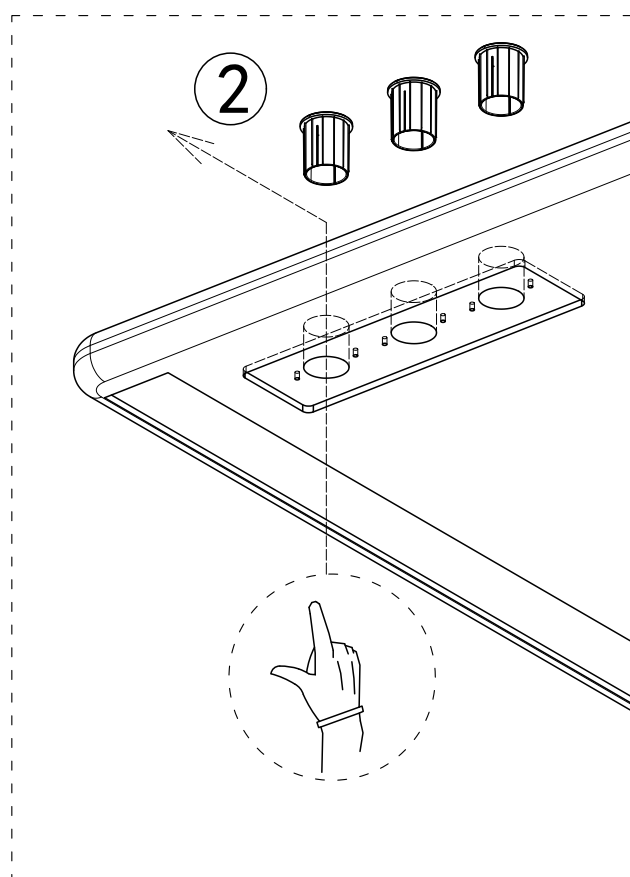

オプション取り付け用穴
图示部分是为插座预留的孔和槽。
Hole for sockets

STEP ④ → ⑤

④ 天板を掘り込みを合わせるように取り付けてください

将桌面放在上一步组装的部件上，请注意对准桌面上的孔，并按图示方式锁好螺栓

Place the desktop on the components assembled in the previous step, paying attention to aligning the holes on the desktop and locking the screws as shown in the diagram

4-A

コンセントのコードはテーブル天板下に出してください。

截止目前的步骤，插座的电线是露出来的

Up to now, the wires of the socket are exposed

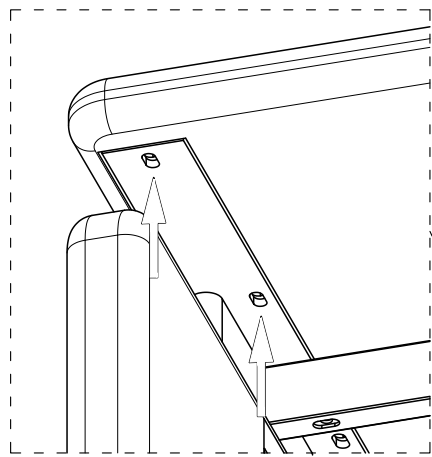

M6*15 ボルト
螺栓 X8

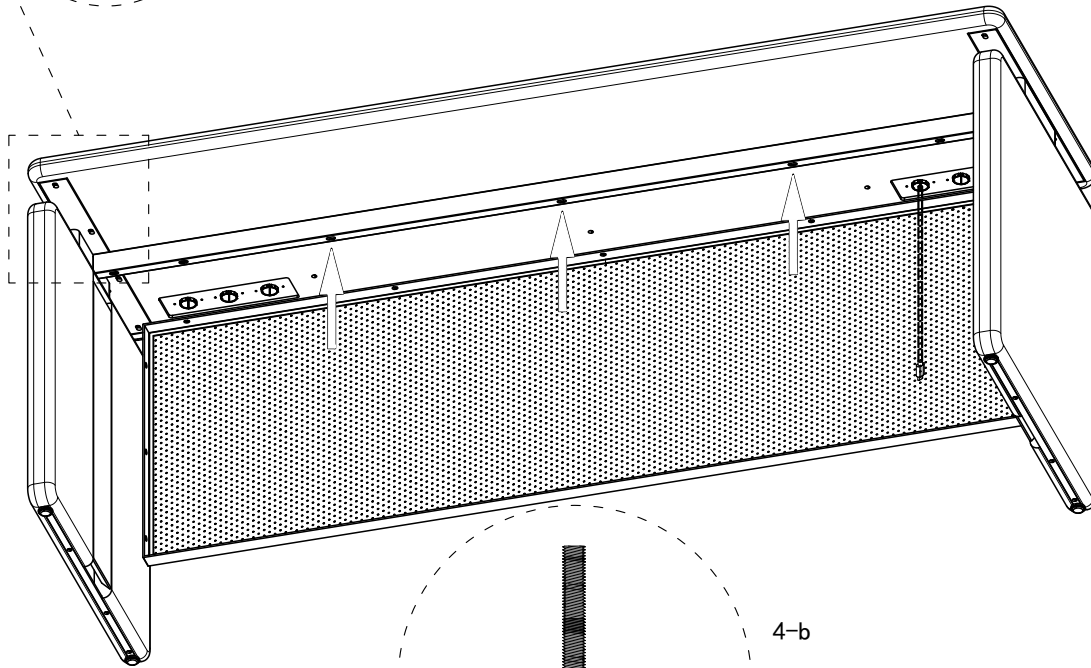

4-b

M6*55 ボルト
螺栓 X3

⑤ M6*15mmのボルトを5#パーツの穴に締め付けてください。

在桌面下的孔位C是用来安装M6螺栓，可以完全固定5#标准金属件

The hole C under the desktop is used to install M6 bolts, which can completely fix 5 # standard metal parts

5#金属部品2を取り付けるような穴
C号孔，用于安装5#组件
Holes-C, for 5# item

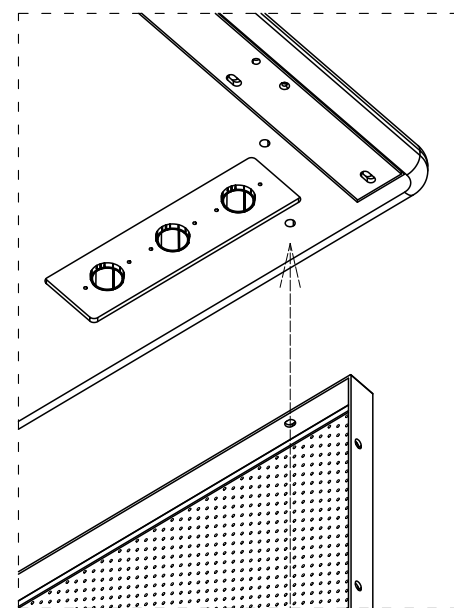
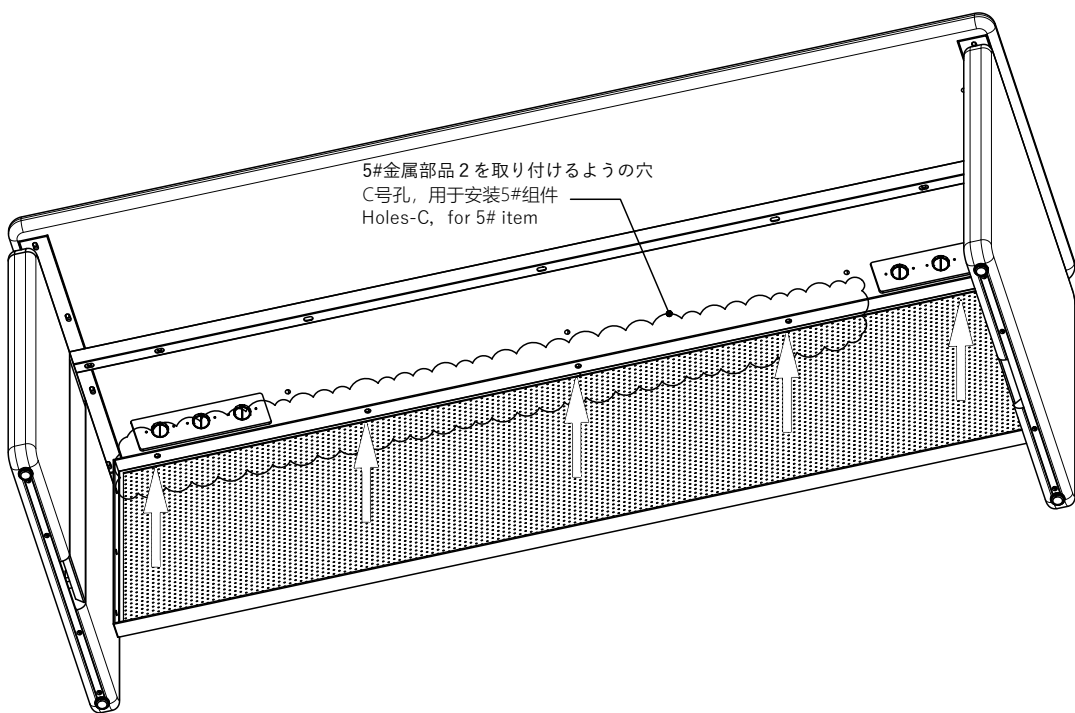

M6*15 ボルト
螺栓 X5

STEP ⑥ → ⑦

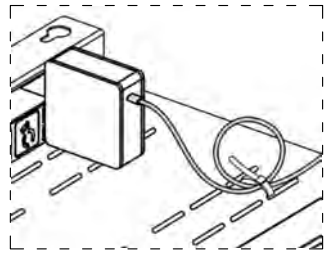
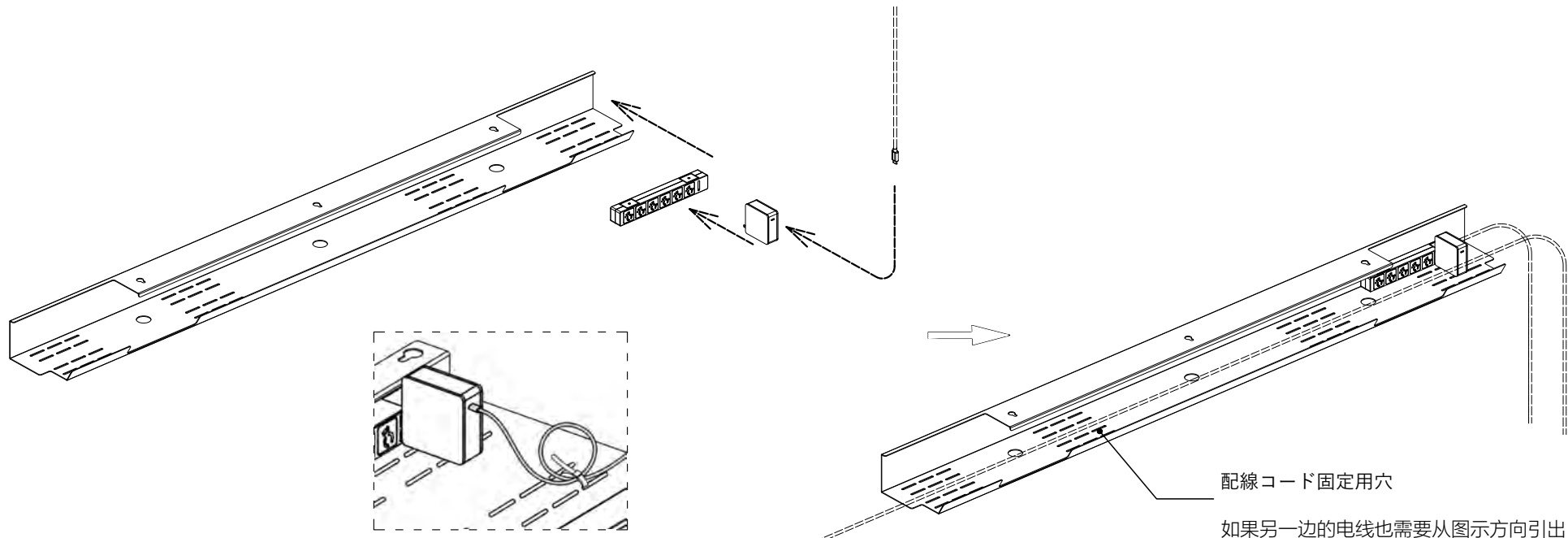

参考画像(コードの固定)
参考用的照片
Reference

配線コード固定用穴

如果另一边的电线也需要从图示方向引出，我们可以在这里的孔里穿入尼龙绑带固定电线

If the wires on the other side also need to be led out from the direction shown in the diagram, we can insert nylon straps into the holes here to fix the wires

⑥

コンセントにマグネットで固定で、図面提示によっておいてください。

插座的背面有磁铁，可以吸附在4#标准金属件上；桌面下的插座线可以按照图示方式引到插座上

The back of the socket has a magnet that can be attached to the 4 # item; The socket cable under the desktop can be led to the socket as shown in the diagram

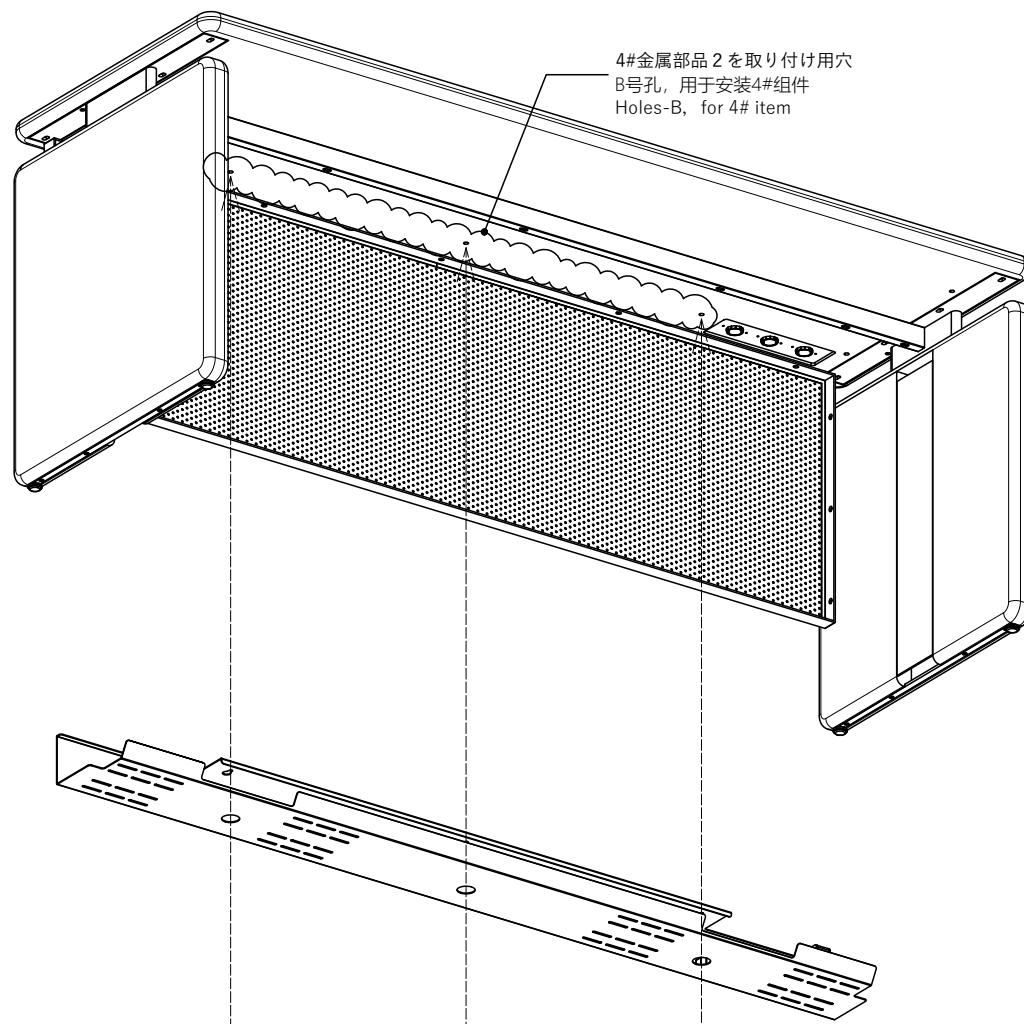

4#金属部品2を取り付け用穴
B号孔，用于安装4#组件
Holes-B, for 4# item

M6*15 ボルト
螺栓 X3

⑦

4# パーツを天板ウラに取り付けたら、4# 標準金具の下の大きな穴を通してボルトでテーブルに固定してください。

在4#标准金属件上安装好插座后，我们将透过4#标准金属件下方的大孔，通过螺栓将它固定在桌面

After installing the socket on the 4 # standard metal part, we'll going to install it to the table top, and bolts need to pass through the big holes on 4 # standard metal item's bottom

STEP ⑧

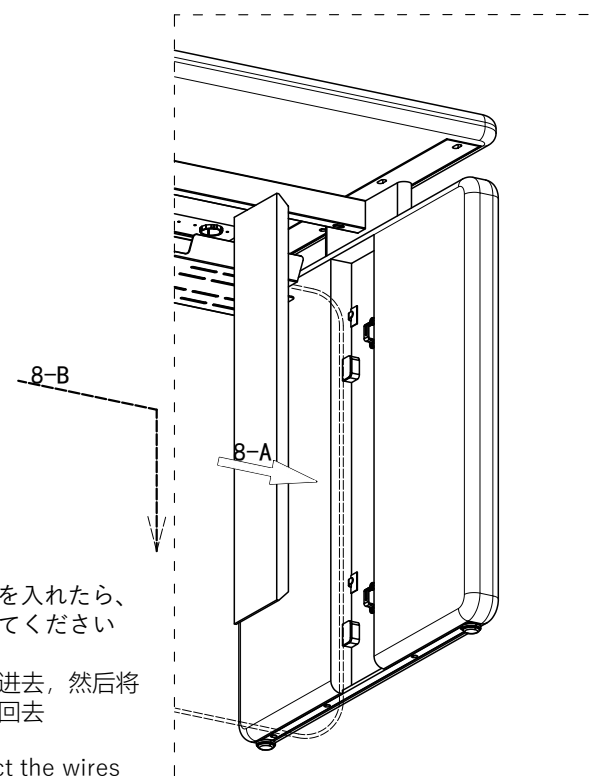
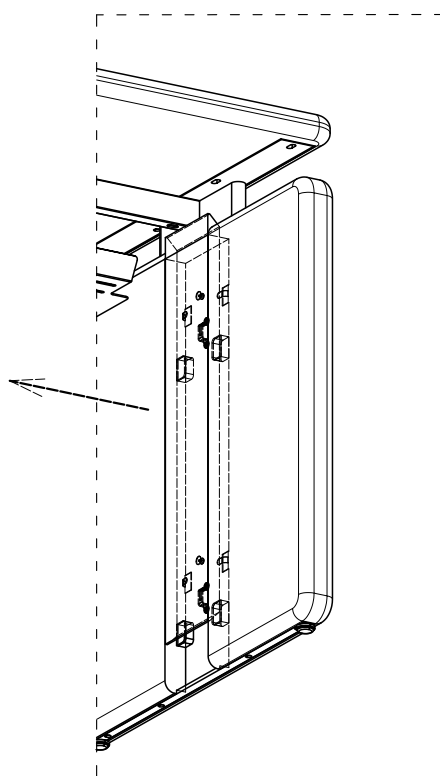
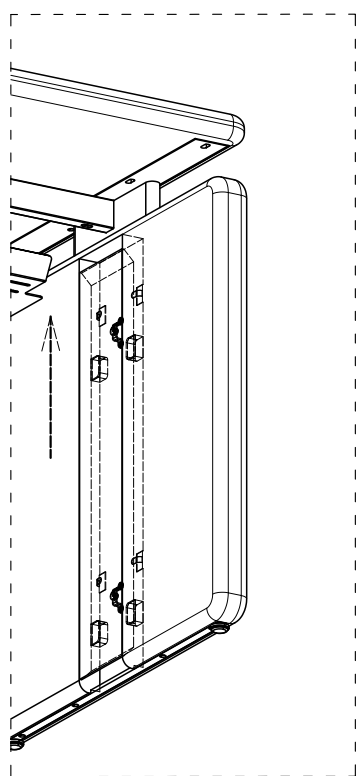
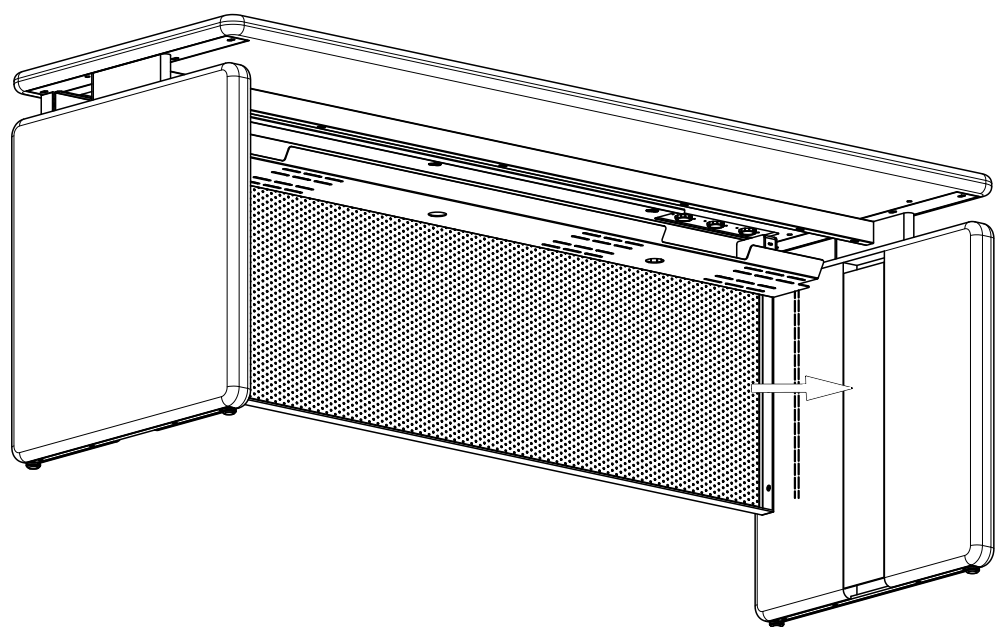

配線コードを入れたら、扉を組み立ててください

先将电线收进去，然后将这块板安装回去

First, retract the wires and then install this board back in place

⑧

脚配線カバーを上スライドさせて外してください、配線コードを入れたら、脚配線カバーを引っ掛けてから下にスライドさせて固定して下さい。

我们将桌脚上的这块板卸下来，然后将固定在4#标准件上的电线塞进桌腿里，然后将卸下来的板重新安装回桌腿

We will remove the board from the table legs, then insert the wires fixed to the 4 # standard part into the table legs, and reinstall the removed board back into the table legs

FINISH

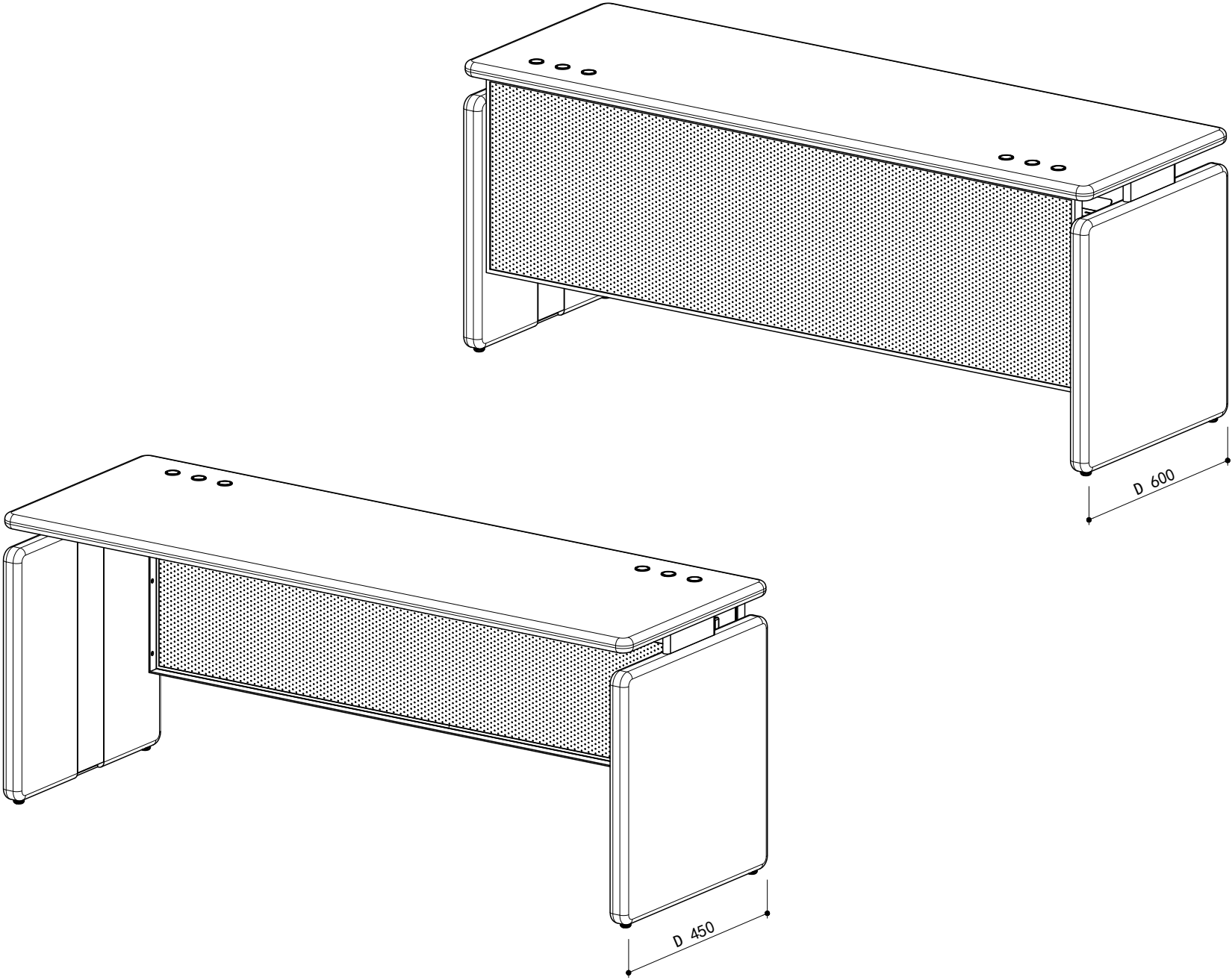

これで組み立ては完了です。
至此，组装完成
Well done! and thanks for install



PARLAMENTO

組立説明書

ASSEMBLY INSTRUCTIONS

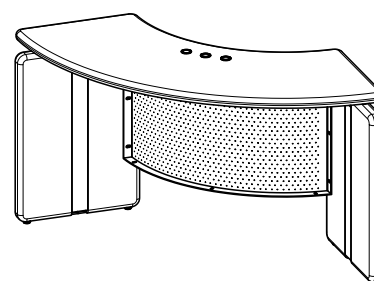
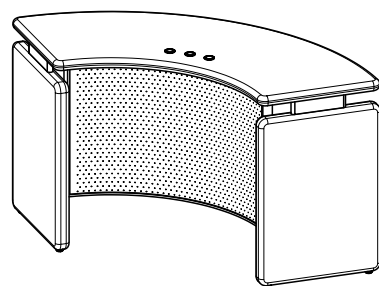

デスク・テーブルタイプ

90° 度単独桌子

90° Table

注意！

Attention!

Rテーブルは単体では転倒の恐れがあるので必ず直線テーブルの組立の後にRテーブルの組立を行ってください。

90° 度単独桌子单独使用时有倾倒的危险，请务必在组装直线桌后再组装90° 度单桌。

The R-table may tip over if used alone, so always assemble the R-table after the straight table is assembled.

安全に関する免責事項

組み立ては、専門知識を有する施工業者にて必ず行ってください。

Rテーブルは単体では転倒の恐れがあるので必ず直線テーブルの組立の後にRテーブルの組立を行ってください。

お客様自らが組立をすることは安全上・製品の品質上問題がありますのでお止めください。

収納家具などの壁に寄せる製品は、適切な固定装置で壁や床に固定し、転倒防止策をしっかりとこなってください。

不適切な使用や不適切なパーツの取り付けによる家具の損傷や傷害については、一切、責任を負いかねます。

製品が正しく組み立てられていない場合、転倒や破損によりケガをする恐れがあります。

安全免責声明。

必须由具备专业知识的安装公司进行组装。

90°度单独桌子单独使用时有倾倒的危险，请务必在组装直线桌后再组装90°度单独桌子。

切勿自行组装产品，否则会对人身安全和产品质量造成危害。

对于所有设计为固定在墙上的家具产品，必须用标准的固定装置固定在墙上或地板上，请做好防止家具产品跌倒的措施。

对于因使用不当的固定装置或部件安装不正确而造成的家具产品损坏或伤害，本公司不承担任何责任。

如果产品没有正确组装的话，家具产品跌倒或损坏可能会造成伤害。

SAFETY DISCLAIMER

Assembly should be carried out by qualified professionals. Failure to correctly assemble furniture may result in collapsing or toppling, and may cause damage or injury.

The R table may tip over if used alone, so always assemble the R table after the straight table is assembled.

All furniture pieces that are designed to lean against the wall must be securely fixed to the wall with the appropriate fixing devices provided. Please identify the type of wall, select the appropriate wall fitting and ensure sufficient holding power before installation. If uncertain, please seek professional advice.

No liability will be accepted for damage or injury caused by inappropriate use or incorrectly installed furniture.

注意事項

- ・組み立てる前にすべての部品を確認してください。部品が不足している場合は、この製品を購入した販売店に連絡してください。
- ・2名以上で組立作業を行ってください。
- ・開梱／組立するために適切な場所を選択してください。
- ・組み立て中の汚れ／損傷を防ぐため、部品を柔らかく清潔な場所に置いてください。
- ・梱包材を廃棄する際には、部品が廃棄されないようにしてください。
- ・取り付けには追加の工具/電動工具が必要になる場合があります。専門家のアドバイスを受けてください。
- ・組立後に電源オプションなどが正しく動作することを確認してください。
- ・これらの手順書は今後の参考のために保管してください。

注意

- ・在组装之前，请确认所有的部件。如果部件有不足的话，请联系您购买此产品的经销商。
- ・请两人以上进行组装作业。
- ・请选择一个合适的位置进行拆包/组装。
- ・请将部件放在柔软并且干净的地方，以防在组装过程中受到污染/损坏。
- ・在处理包装材料时，请确保不要把部件一同丢弃。
- ・安装工程中可能需要额外的工具/电动工具的情况。请寻求专业建议。
- ・组装后如果有电源部件的话，请确认其正常运行。
- ・保留本说明书，以备日后参考。

ATTENTION

- Identify all components before assembling. If any components are missing, please contact the dealer from whom you bought this product.
- Please perform assembly work with two or more people.
- Select an appropriate location.
- Ensure no components are disposed of when discarding packaging.
- Additional tools / power tools may be needed for installation. Please seek professional advice.
- Periodically check all fixings to ensure none have come loose, and re-tightening when necessary.
- Place components on a soft surface to prevent damage during assembly.
- Please keep these instructions for future reference.

デスク・テーブルタイプ
90°度単独桌子
90° Table

タイプ (类型) (Type)	コード (编号) (Code)	名前 (名称) (Name)	数量 (Quantity)
組み立て部品 (组装部件) (Semi assembled parts)	1#	天板 (桌面) Table top	1
	2#	脚 (桌脚) Table leg	2 (鏡像 mirror)
金属部品 (五金物件) (Metal items)	3#	ビーム (横梁) Steel tube	1
	4#	幕板 (幕板) metal shield	1
	5#	連結プレート(天板に同梱) 连接铁片(与桌面同捆包装) Connecting Steel strips (packaged together with the tabletop)	2
その他のツール (工具类) (Tools/others)	--	L型レンチ (L型六角扳手) Allen key	1
	--	ボルト M6*15 螺栓 Bolts	21
	--	ボルト M6*55 螺栓 Bolts	3

Rテーブルパーツ構成

90° 度単独桌子的构成部件

R table parts composition

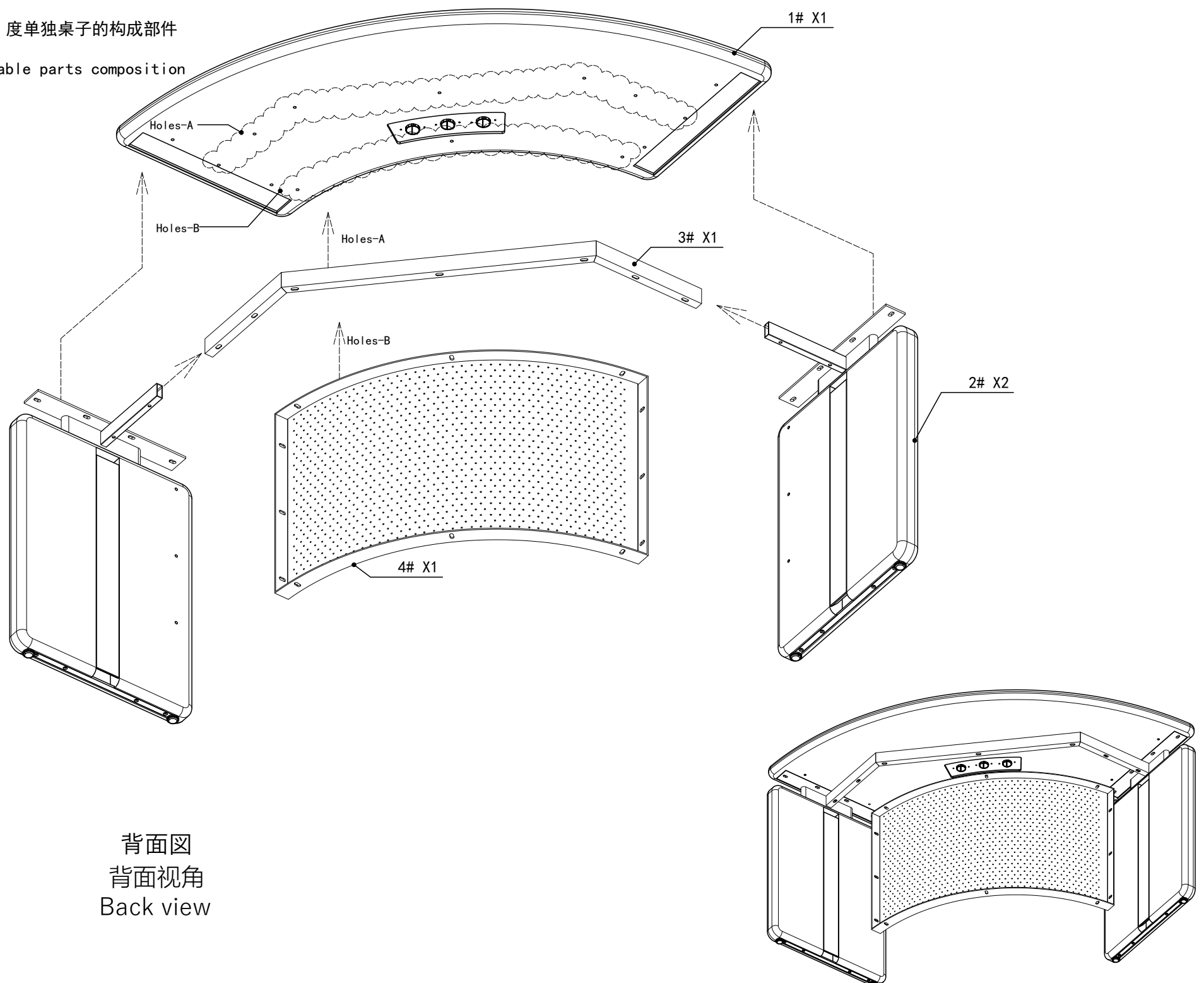

背面図
背面视角
Back view

STEP ①

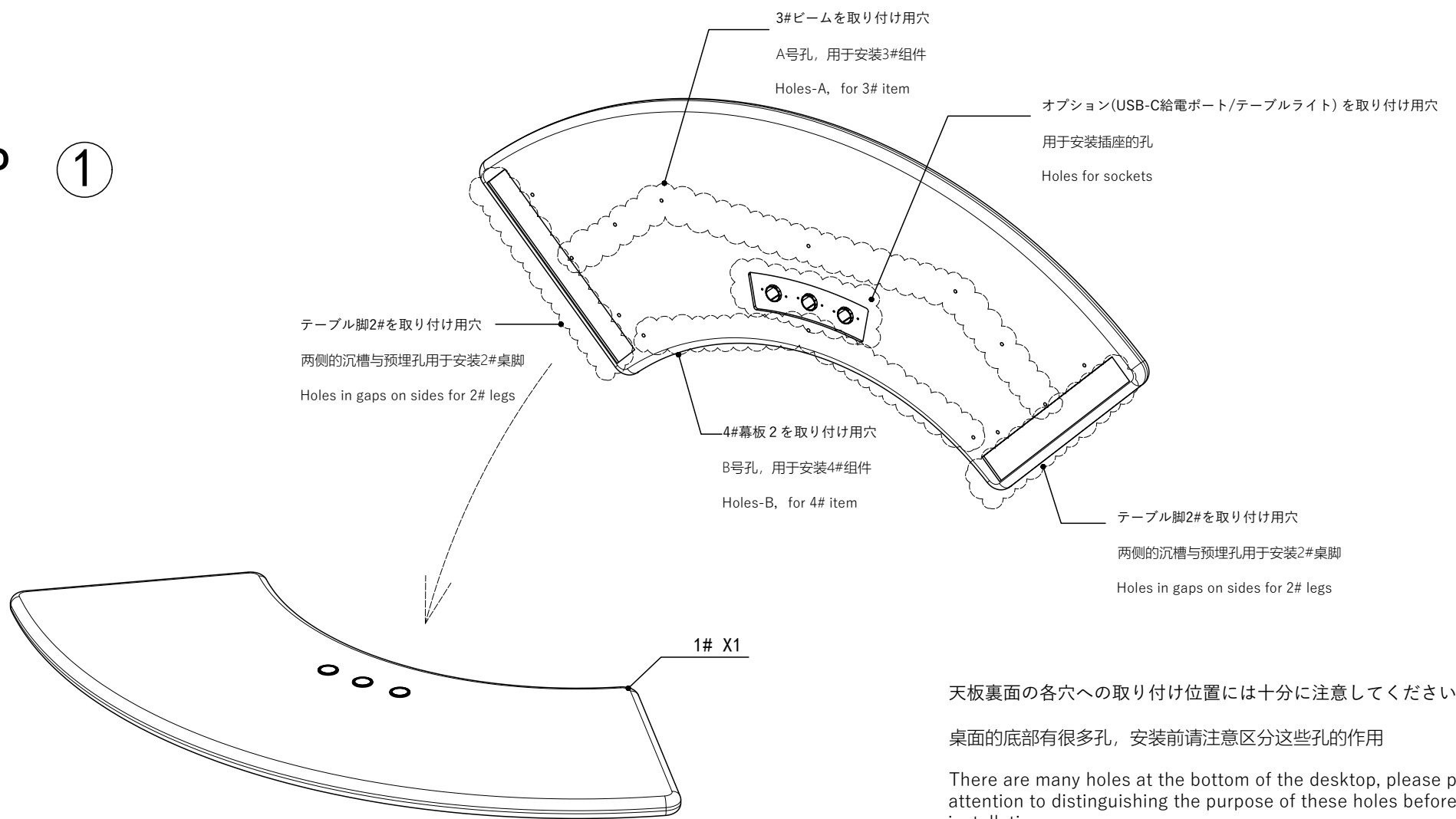

天板裏面の各穴への取り付け位置には十分に注意してください。
 桌面的底部有很多孔，安装前请注意区分这些孔的作用
 There are many holes at the bottom of the desktop, please pay attention to distinguishing the purpose of these holes before installation

Rテーブルは単体では転倒の恐れがあるので必ず直線テーブルの組立の後にRテーブルの組立を行ってください。
 90° 度单独桌子单独使用时有倾倒的危险，请务必在组装直线桌后再组装90° 度单独桌子。
 The R-table may tip over if used alone, so always assemble the R-table after the straight table is assembled.

①

取り付け前に、直線テーブルの連結側に連結プレートの片側を先に取り付け、直線テーブルの脚の横に2#脚をそえて支えてください。必ず2人以上で作業してください。2#脚が組立中に倒れないように注意してください

在安装前，请在支撑的直形桌子上先安装连接铁片的一端，用直形桌本身托住2#脚，请注意，在这个过程中，需要另一个人员扶住桌子和2#脚

Before installation, please mount the end with the connecting iron piece on a straight table for support, using the table itself to hold the 2# leg. Please note that during this process, another person is required to hold the table and the 2# leg

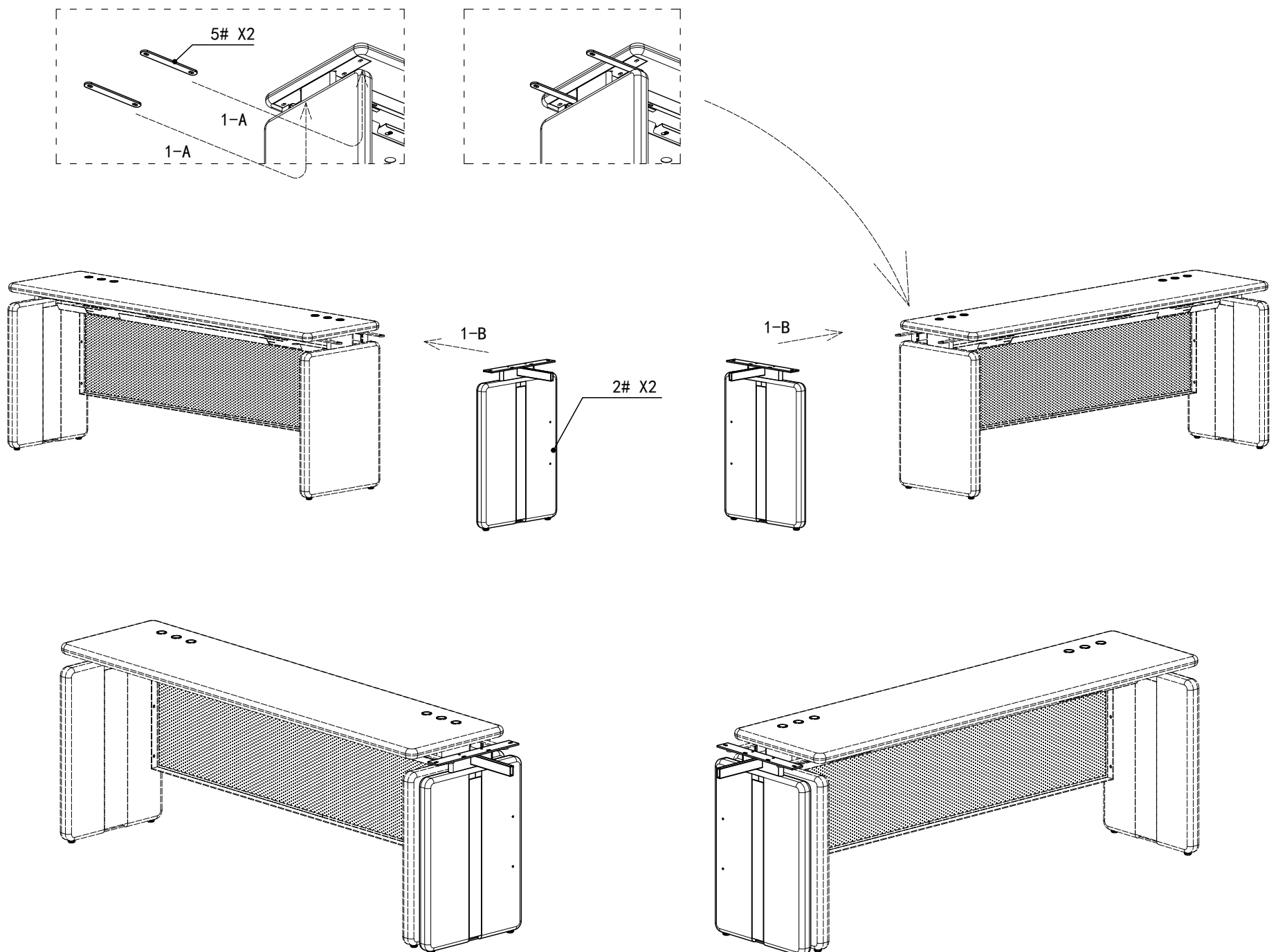

STEP ②

② 直線テーブルに支えられた2#脚を図示の方向に3#横梁と4#幕板の方向へ片側ずつ押し込み、ビス止めを行ってください。
将被直形桌子托住的2#脚，按图示方向，向3#横梁和4#幕板方向推入，并锁上螺杆

Push the 2# leg, which is supported by the straight table, in the direction indicated in the diagram, towards the 3# crossbeam and 4# curtain panel, and lock the screw

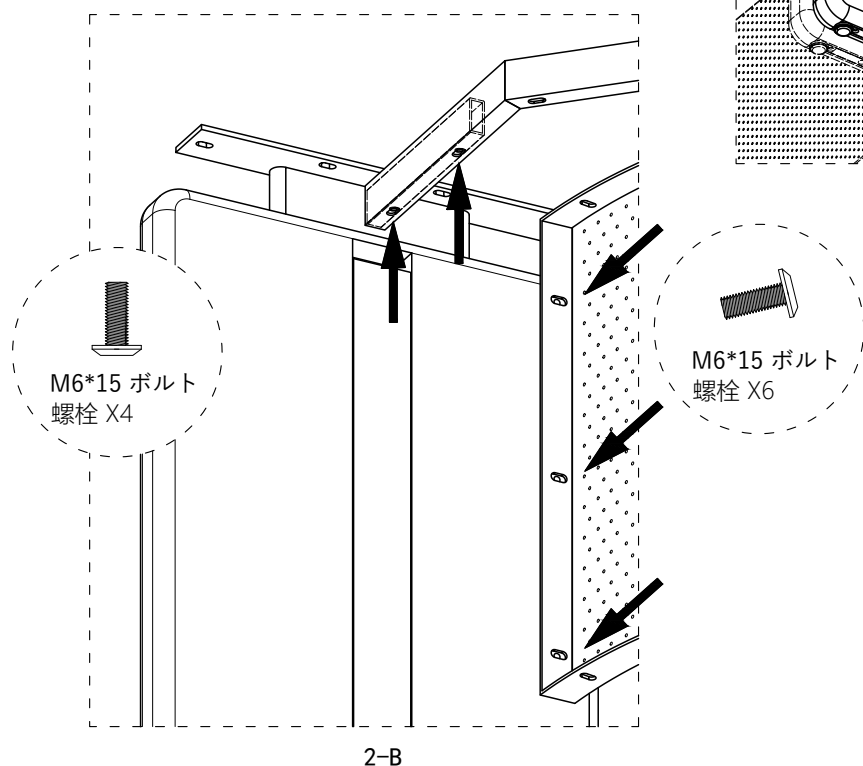
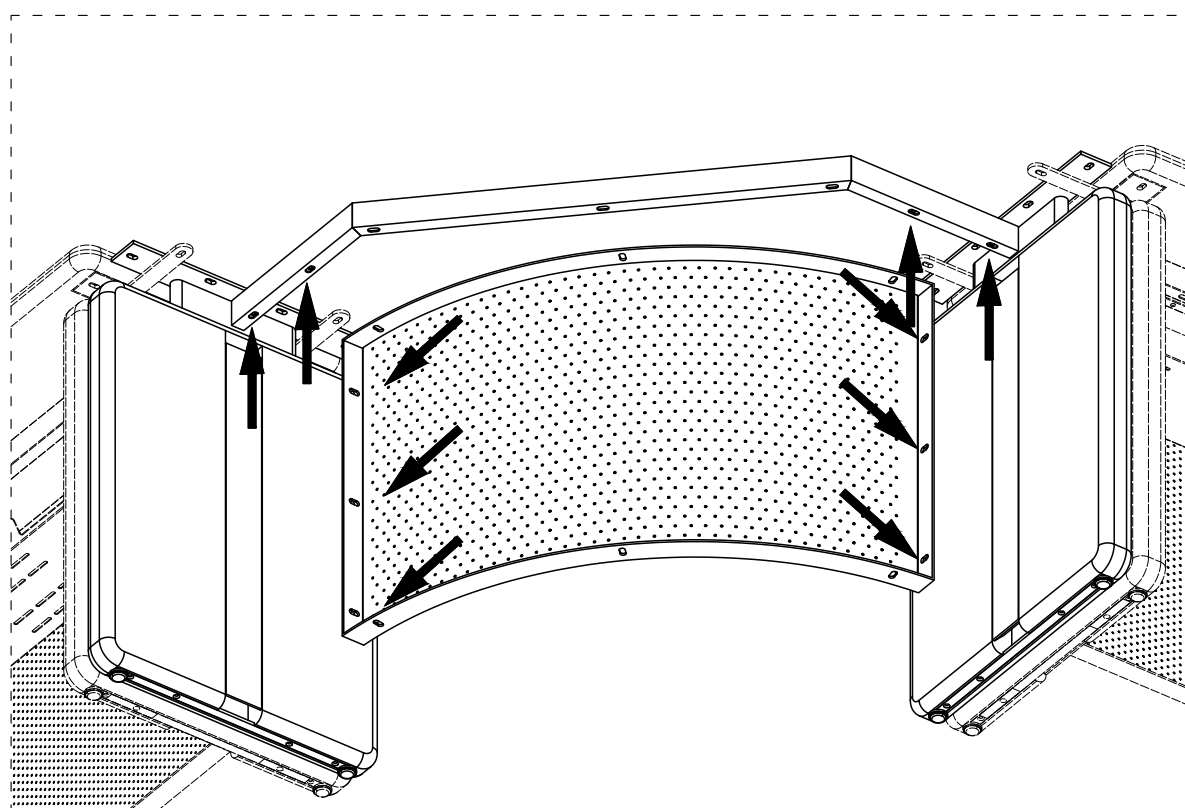
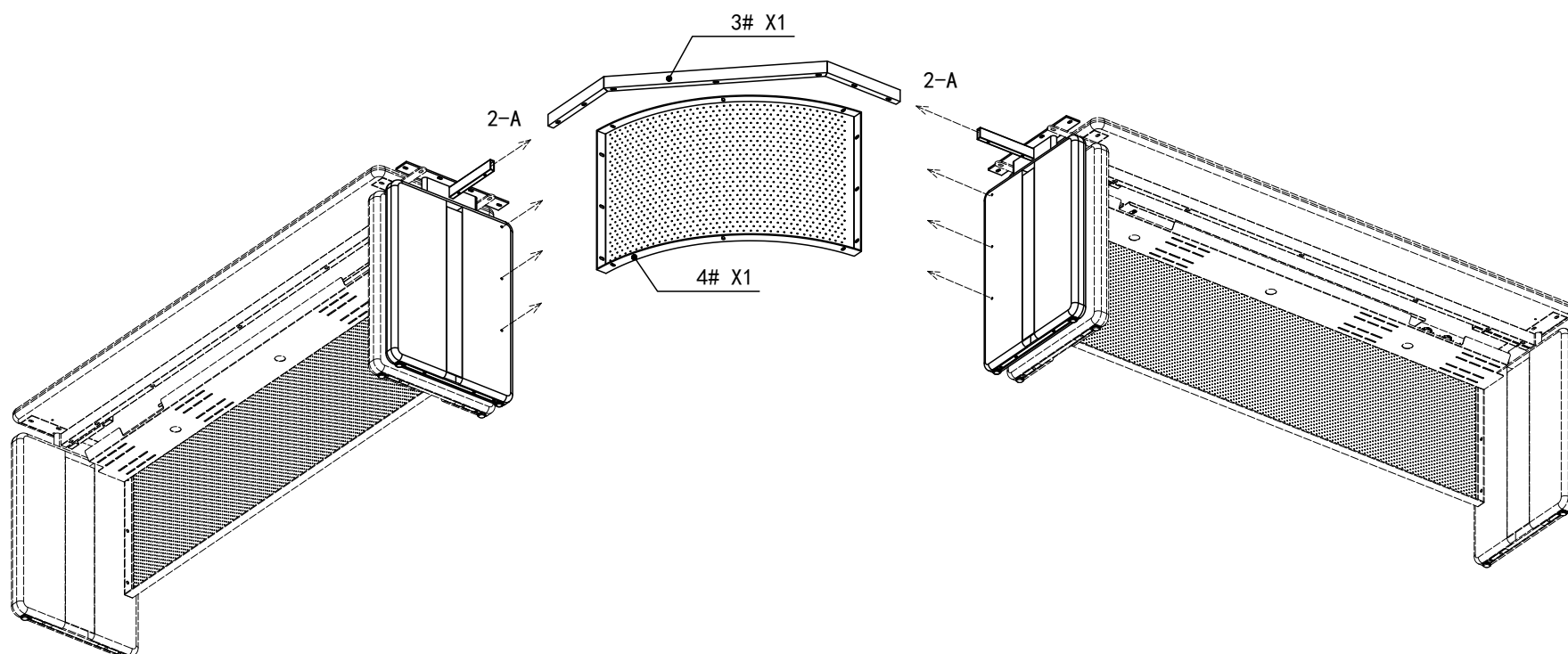

STEP ③

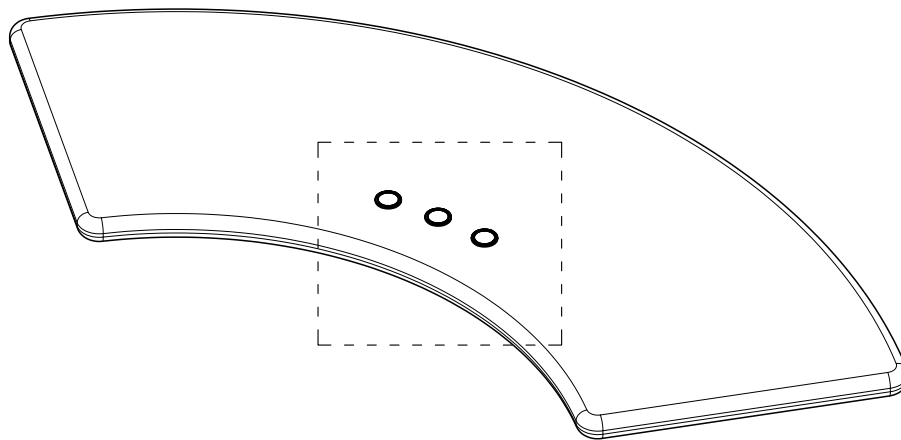

オプション (USB-C給電ポート/テーブルライト) を取り付ける場合は、天板の樹脂キャップを取り外してください。樹脂キャップは、天板下から押し出して取り外すことができます。

安装部件 (USB-C 电源插座/台灯) 时, 请先取下桌面孔里的塑料盖。从桌面下方将塑料盖推出即可取出。

To attach the optional USB-C power supply port/table light, remove the plastic caps from the table top. The plastic caps can be removed by pushing it out from underneath the table top.

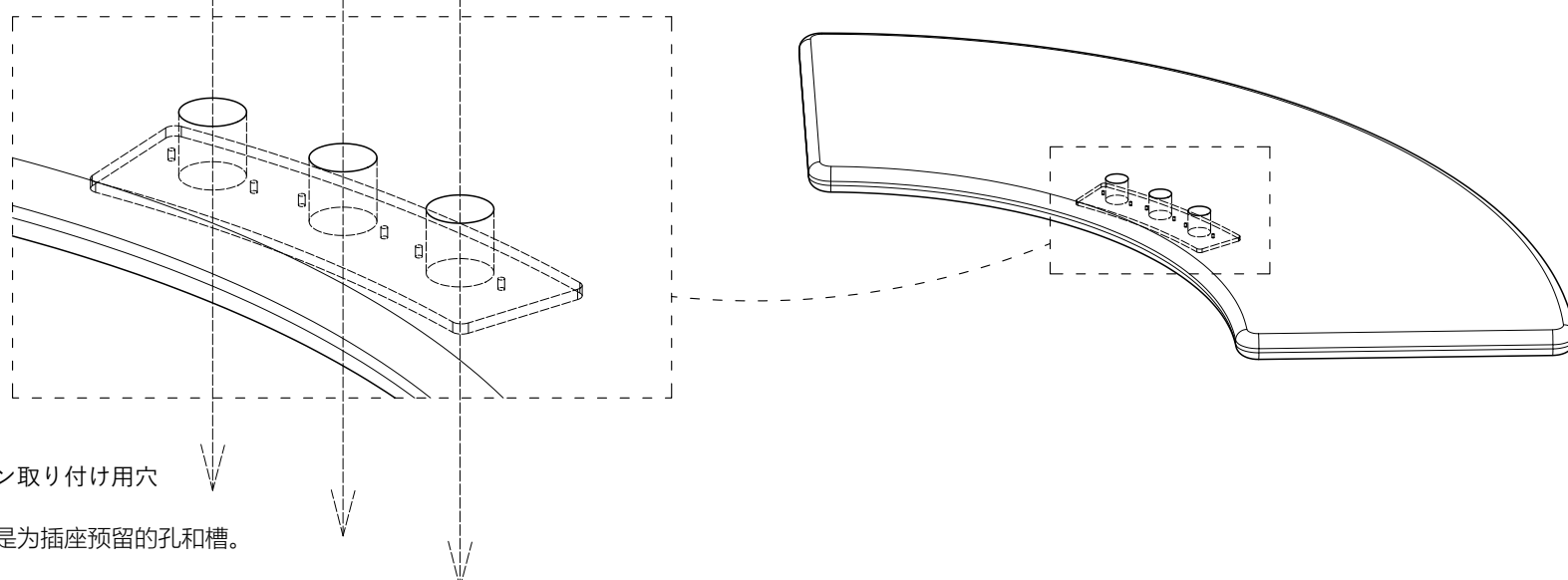
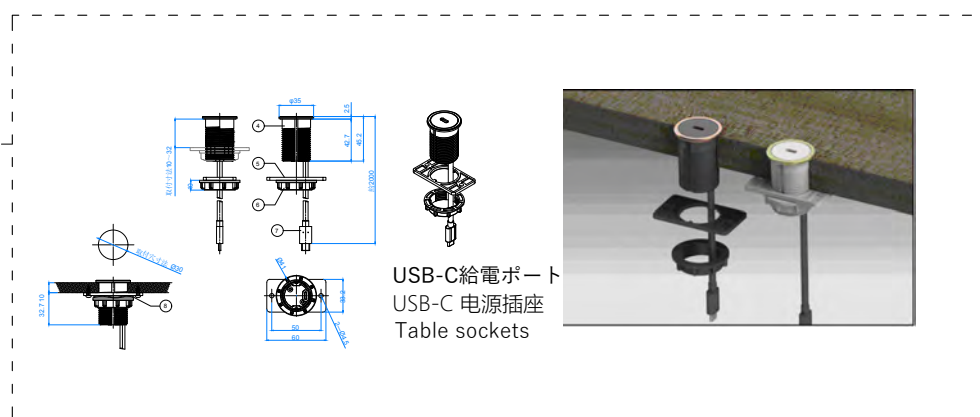
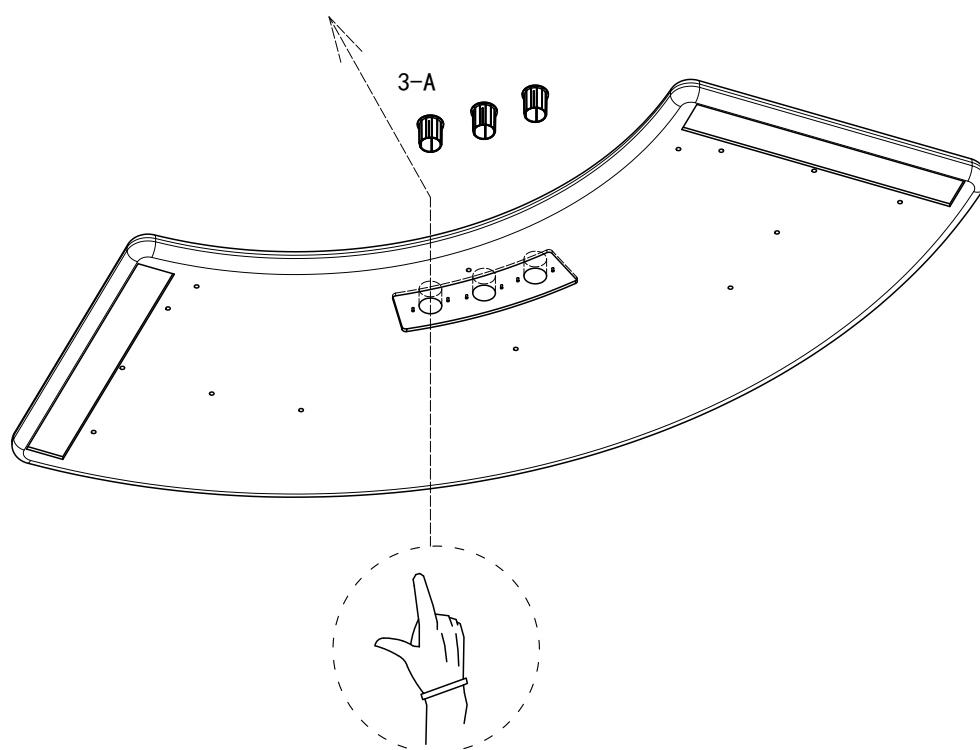

オプション取り付け用穴

图示部分是为插座预留的孔和槽。

Hole for sockets

STEP ④

④ 天板を掘り込みに合わせるように取り付けてください。必ず2人以上で作業してください。

将桌面放在上一步组装的部件上，请注意对准桌面上的孔，并按图示方式锁好螺栓

Place the desktop on the components assembled in the previous step, paying attention to aligning the holes on the desktop and locking the screws as shown in the diagram

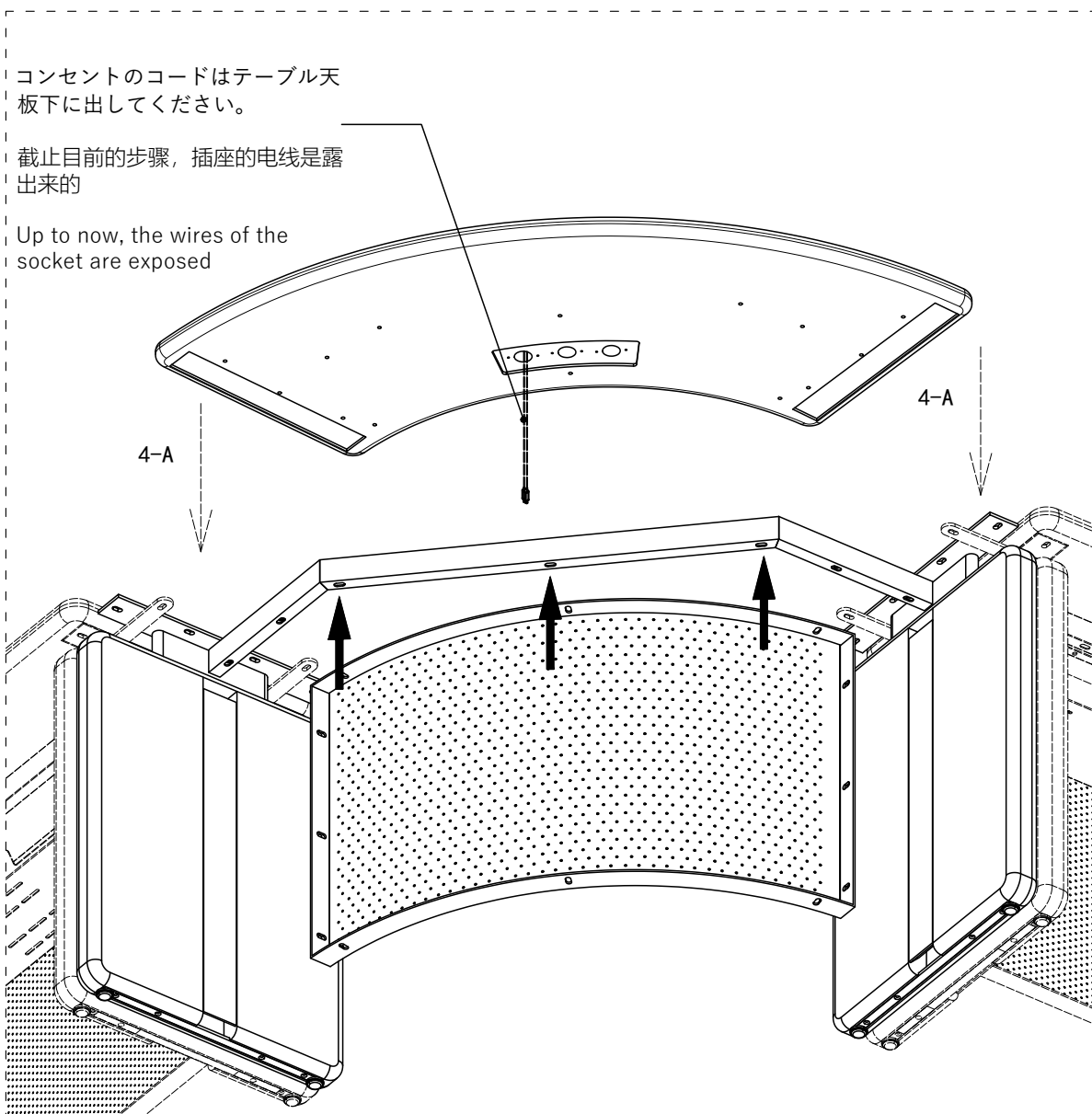

Rテーブルは単体では転倒の恐れがあるので必ず直線テーブルの組立の後にRテーブルの組立を行ってください。

90° 度单独桌子单独使用时有倾倒的危险，请务必在组装直线桌后再组装90° 度单独桌子。

The R-table may tip over if used alone, so always assemble the R-table after the straight table is assembled.

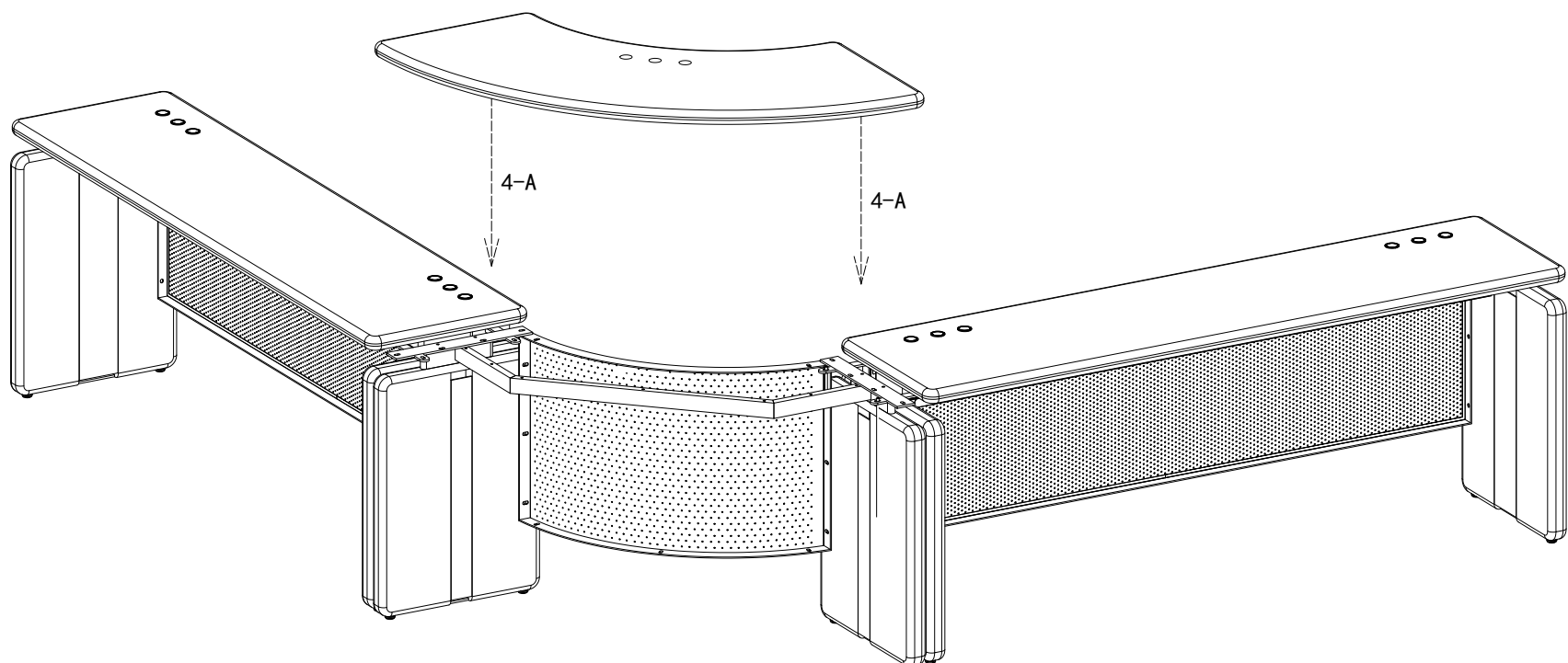

STEP ④ → ⑤

④ 天板を掘り込みに合わせるように取り付けてください。必ず2人以上で作業してください。
将桌面放在上一步组装的部件上，请注意对准桌面上的孔，并按图示方式锁好螺栓

Place the desktop on the components assembled in the previous step, paying attention to aligning the holes on the desktop and locking the screws as shown in the diagram

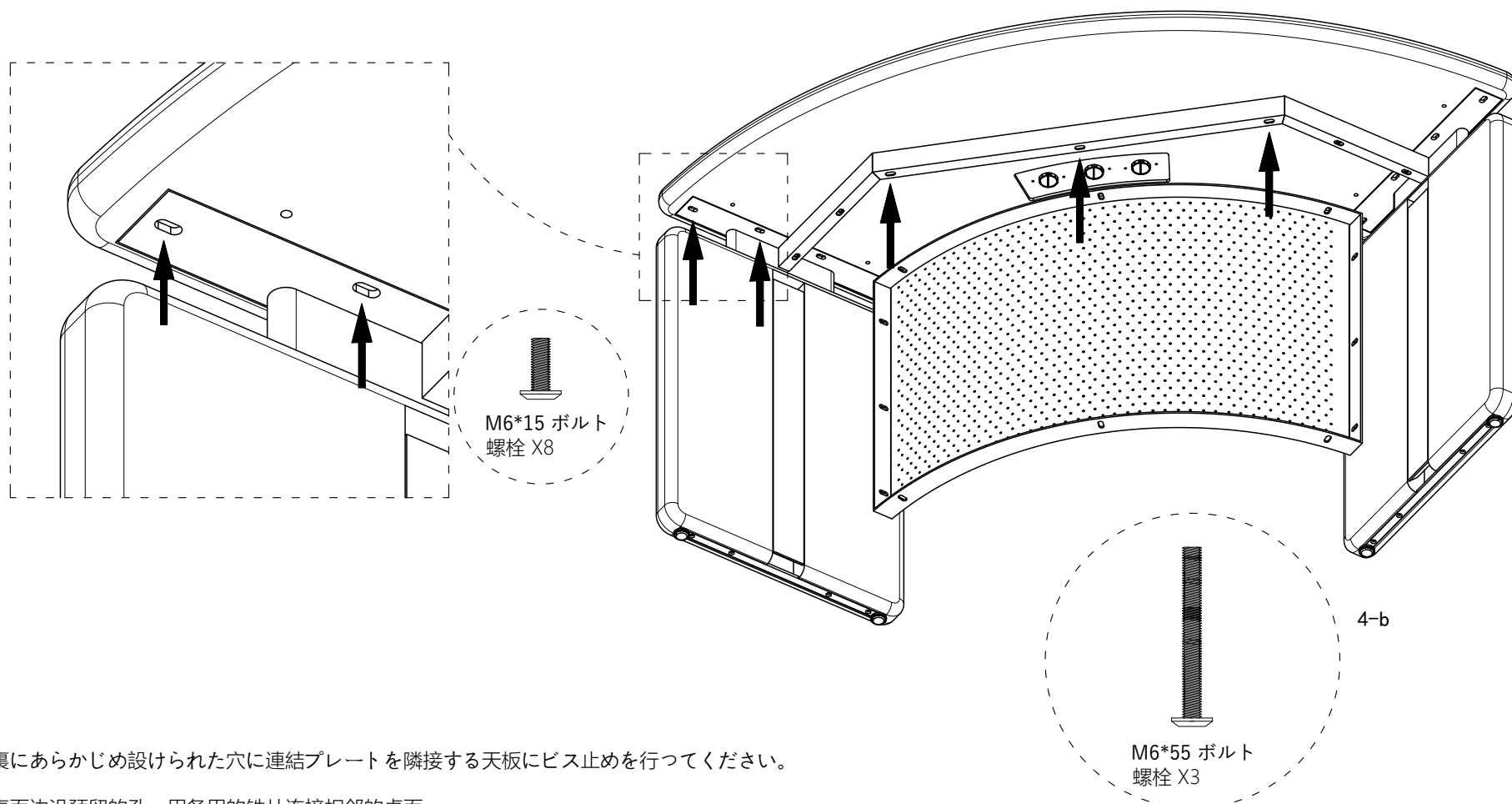

⑤ 天板の裏にあらかじめ設けられた穴に連結プレートを隣接する天板にビス止めを行ってください。
请找到桌面边沿预留的孔，用备用的铁片连接相邻的桌面

Please locate the reserved holes on the edge of the tabletop and use the spare iron sheet to connect adjacent tabletops

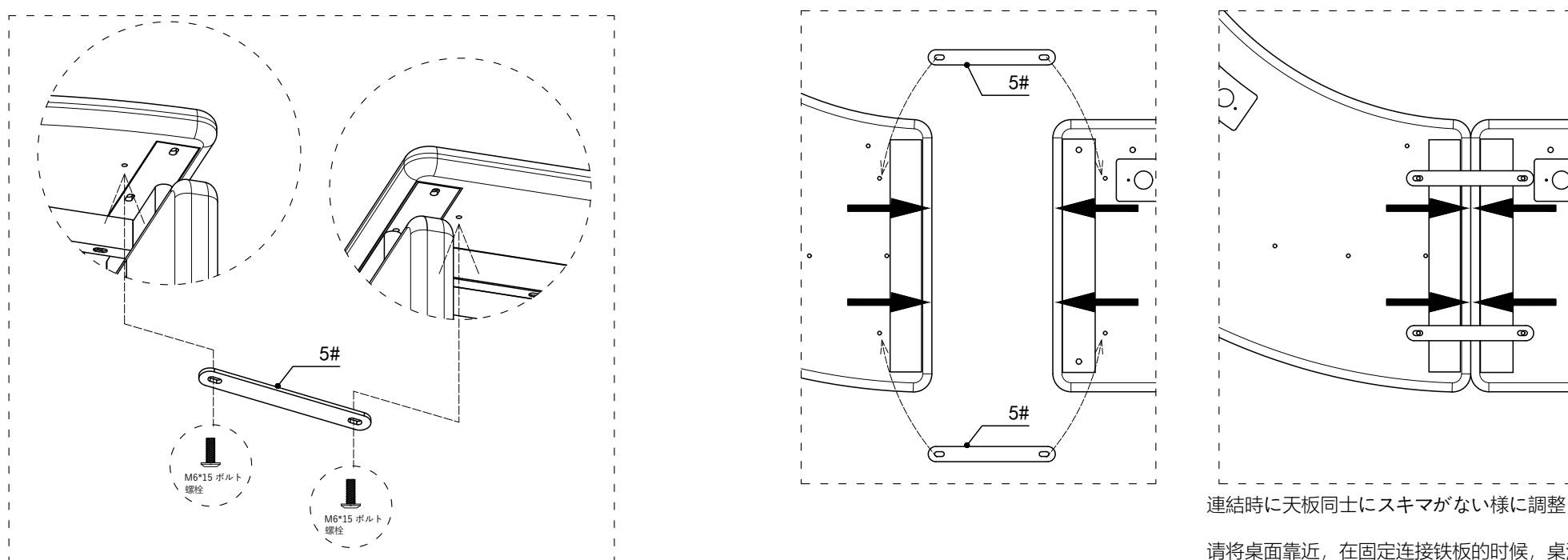

連結時に天板同士にスキマがない様に調整してください。

请将桌面靠近，在固定连接铁板的时候，桌沿之间没有空隙

Please adjust so that there is no gap between the ceiling and the floor when connecting

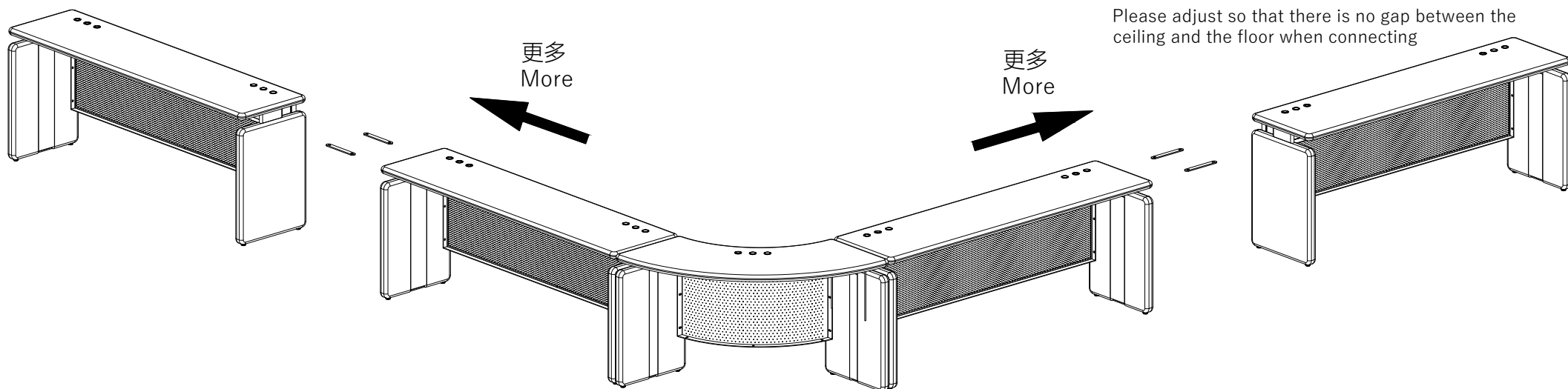

STEP ⑥ → ⑦

⑥ M6*15mmのボルトを4#パーツの穴にビス止めを行ってください。
 在桌面下的孔位C是用来安装M6螺栓，可以完全固定4#幕板

The hole C under the desktop is used to install M6 bolts, which can completely fix 4 # standard metal parts

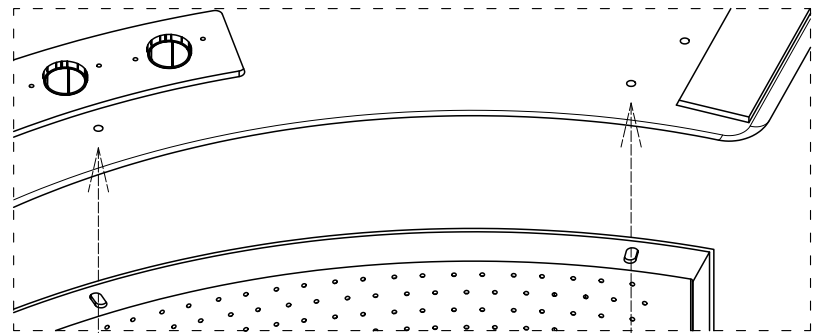
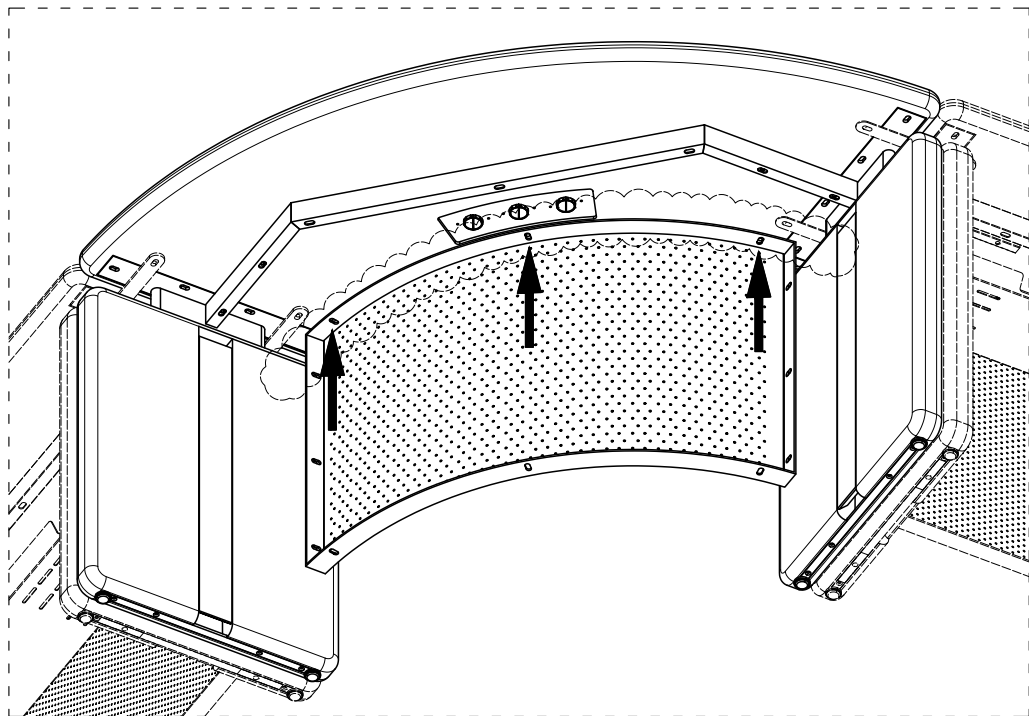

⑦ 脚配線カバーを上スライドさせて外してください、配線コードを入れたら、脚配線カバーを引っ掛けてから下にスライドさせて固定してください。
 我们将桌脚上的这块板卸下来，然后将固定在4#标准件上的电线塞进桌腿里，然后将卸下来的板重新安装回桌腿

We will remove the board from the table legs, then insert the wires fixed to the 4 # standard part into the table legs, and reinstall the removed board back into the table legs

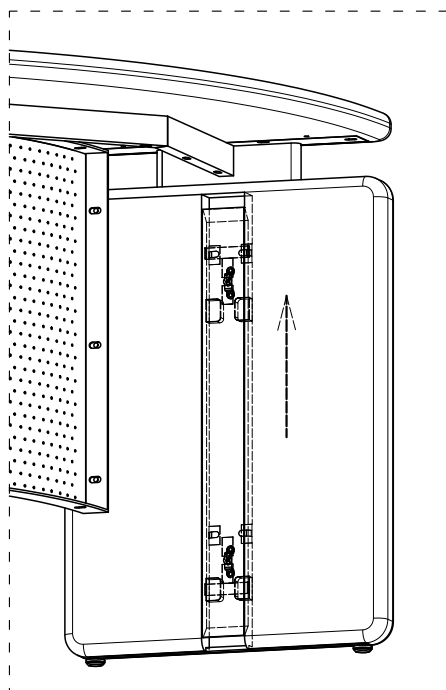
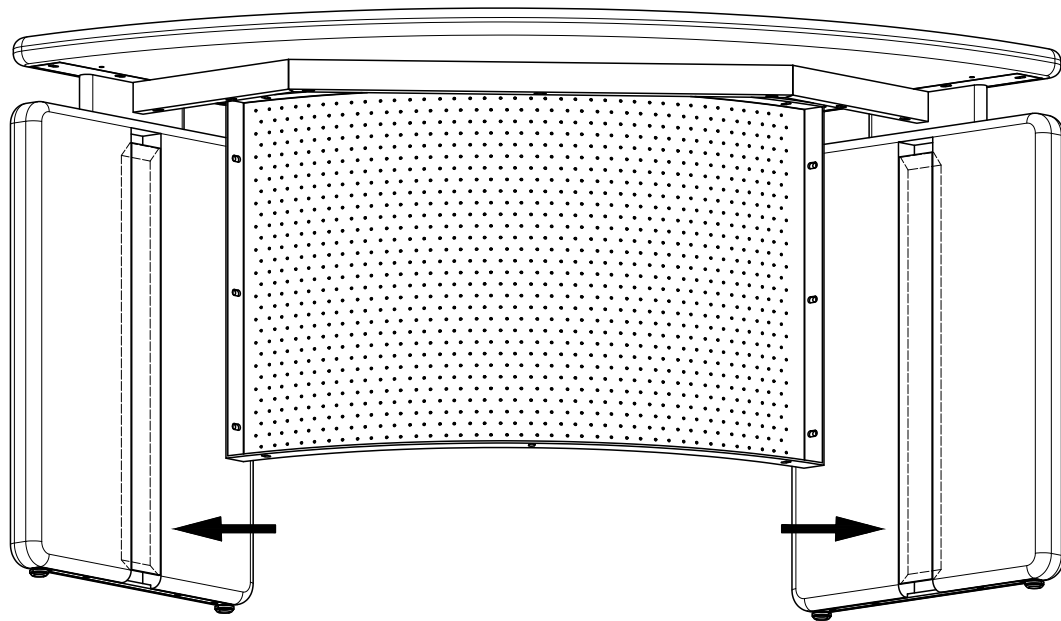

脚配線カバー
 桌脚本身上面的过线盖
 The wire cover on the top of the table leg itself

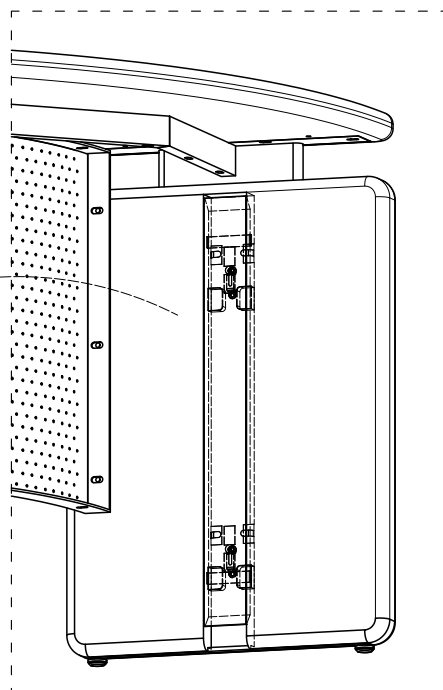

配線コードを入れたら、脚配線カバーを取り付けてください。
 先将电线收进去，然后将这块板安装回去

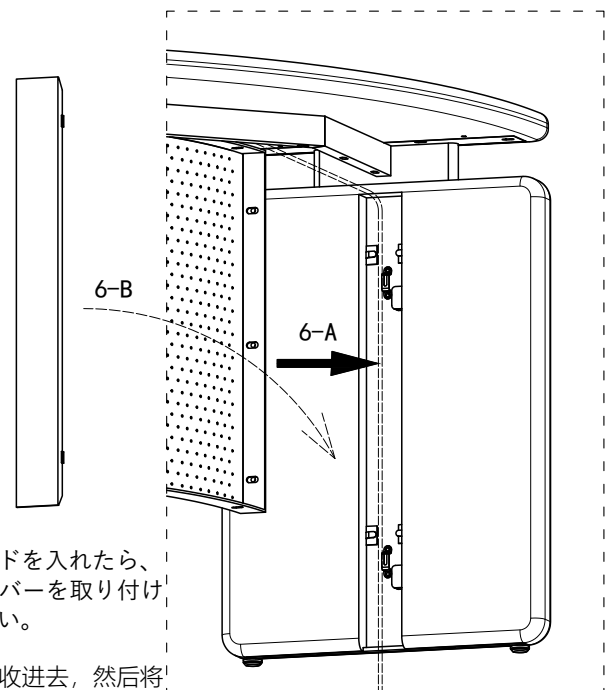

First, retract the wires and then install this board back in place

FINISH

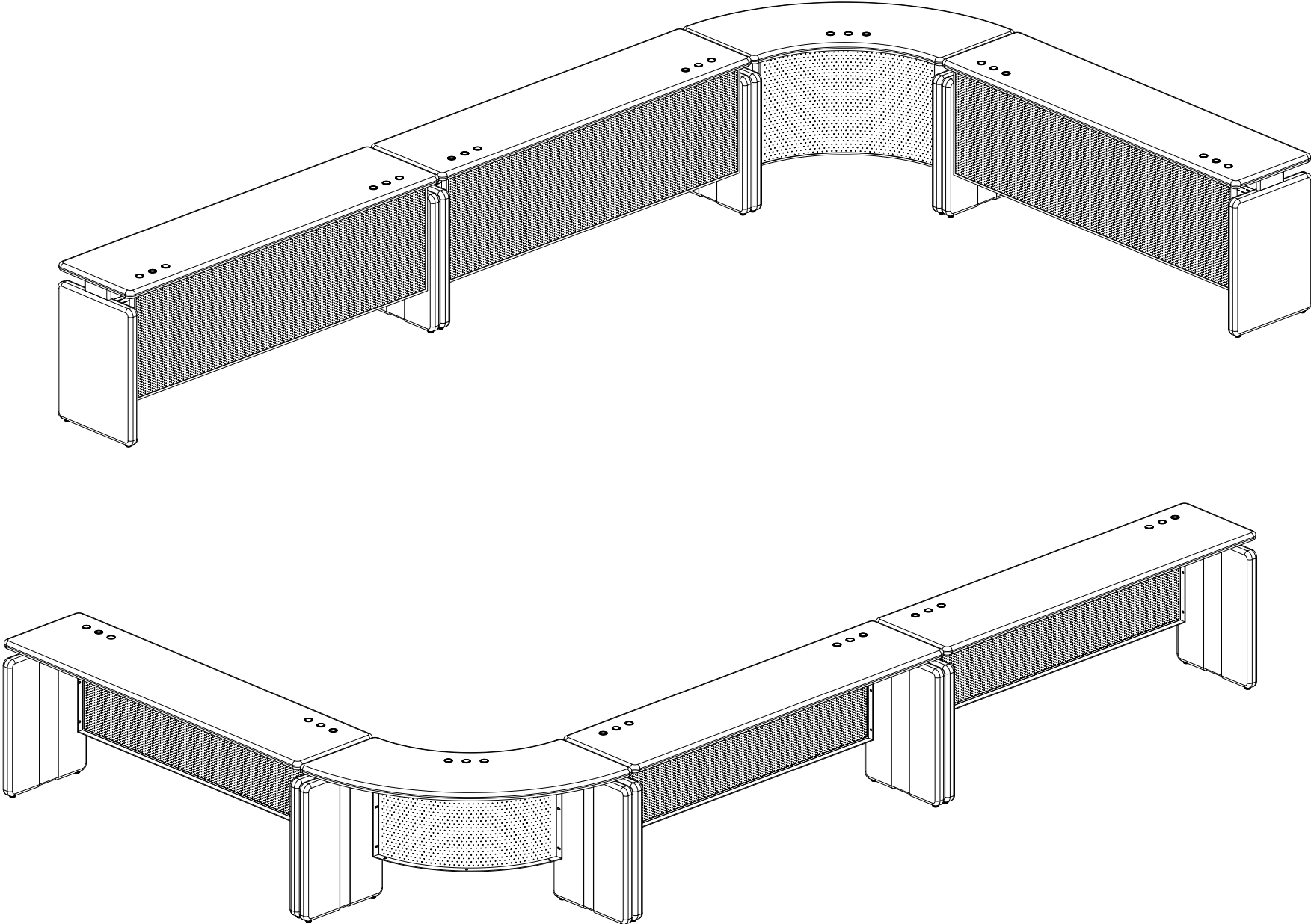

これで組み立ては完了です。

至此, 组装完成

Well done! and thanks for install

NIH

PARLAMENTO

組立説明書

ASSEMBLY INSTRUCTIONS

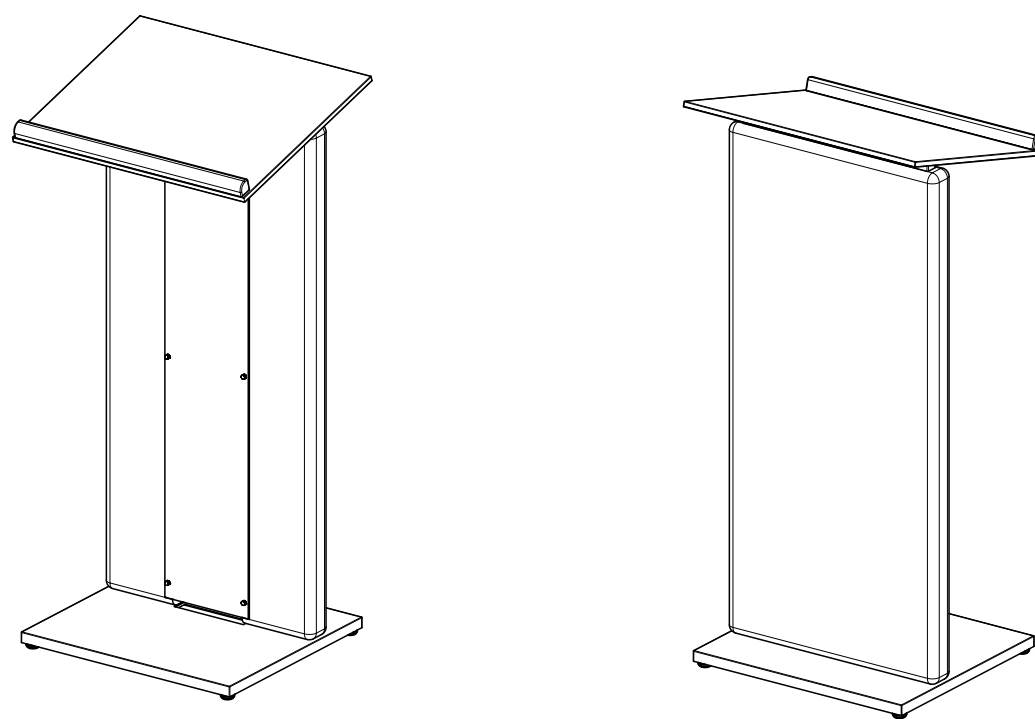

演台

演讲台

Cable Management Instructions

安全に関する免責事項

組み立ては、専門知識を有する施工業者にて必ず行ってください。

お客様自らが組立をすることは安全上・製品の品質上問題がありますのでお止めください。

収納家具などの壁に寄せる製品は、適切な固定装置で壁や床に固定し、転倒防止策をしっかりとおこなってください。

不適切な使用や不適切なパーツの取り付けによる家具の損傷や傷害については、一切、責任を負いかねます。

製品が正しく組み立てられていない場合、転倒や破損によりケガをする恐れがあります。

安全免責声明。

必须由具备专业知识的安装公司进行组装。

切勿自行组装产品，否则会对人身安全和产品质量造成危害。

对于所有设计为固定在墙上的家具产品，必须用标准的固定装置固定在墙上或地板上，请做好防止家具产品跌倒的措施。

对于因使用不当的固定装置或部件安装不正确而造成的家具产品损坏或伤害，本公司不承担任何责任。

如果产品没有正确组装的话，家具产品跌倒或损坏可能会造成伤害。

SAFETY DISCLAIMER

Assembly should be carried out by qualified professionals. Failure to correctly assemble furniture may result in collapsing or toppling, and may cause damage or injury.

All furniture pieces that are designed to lean against the wall must be securely fixed to the wall with the appropriate fixing devices provided. Please identify the type of wall, select the appropriate wall fitting and ensure sufficient holding power before installation. If uncertain, please seek professional advice.

No liability will be accepted for damage or injury caused by inappropriate use or incorrectly installed furniture.

注意事項

- ・組み立てる前にすべての部品を確認してください。部品が不足している場合は、この製品を購入した販売店に連絡してください。
- ・開梱／組立するために適切な場所を選択してください。
- ・組み立て中の汚れ／損傷を防ぐため、部品を柔らかく清潔な場所に置いてください。
- ・梱包材を廃棄する際には、部品が廃棄されないようにしてください。
- ・取り付けには追加の工具/電動工具が必要になる場合があります。専門家のアドバイスを受けてください。
- ・組立後に電源オプションなどが正しく動作することを確認してください。
- ・これらの手順書は今後の参考のために保管してください。

注意

- ・在组装之前，请确认所有的部件。如果部件有不足的话，请联系您购买此产品的经销商。
- ・请选择一个合适的位置进行拆包/组装。
- ・请将部件放在柔软并且干净的地方，以防在组装过程中受到污染/损坏。
- ・在处理包装材料时，请确保不要把部件一同丢弃。
- ・安装工程中可能需要额外的工具/电动工具的情况。请寻求专业建议。
- ・组装后如果有电源部件的话，请确认其正常运行。
- ・保留本说明书，以备日后参考。

ATTENTION

- Identify all components before assembling. If any components are missing, please contact the dealer from whom you bought this product.
- Select an appropriate location.
- Ensure no components are disposed of when discarding packaging.
- Additional tools / power tools may be needed for installation. Please seek professional advice.
- Periodically check all fixings to ensure none have come loose, and re-tightening when necessary.
- Place components on a soft surface to prevent damage during assembly.
- Please keep these instructions for future reference.

演台 演讲台 Podium			
タイプ (类型) (Type)	コード (编号) (Code)	名前 (名称) (Name)	数量 (Quantity)
組み立て部品 (组装部件) (Semi assembled parts)	1#	演台本体 演讲台本体 Podium body	1/set
	2#	配線パネル 配线门板 Podium column cover panel	1/set
	3#	ノブネジ 旋钮螺杆 Table column-bolts	6/set
	4#	配線フック 自粘式挂钩 Self adhesive hook	2/set

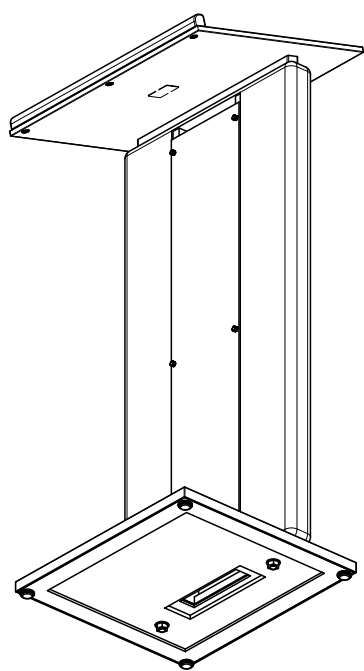

下面図
 底部视角
 Bottom view

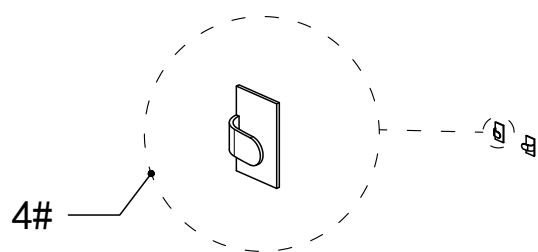
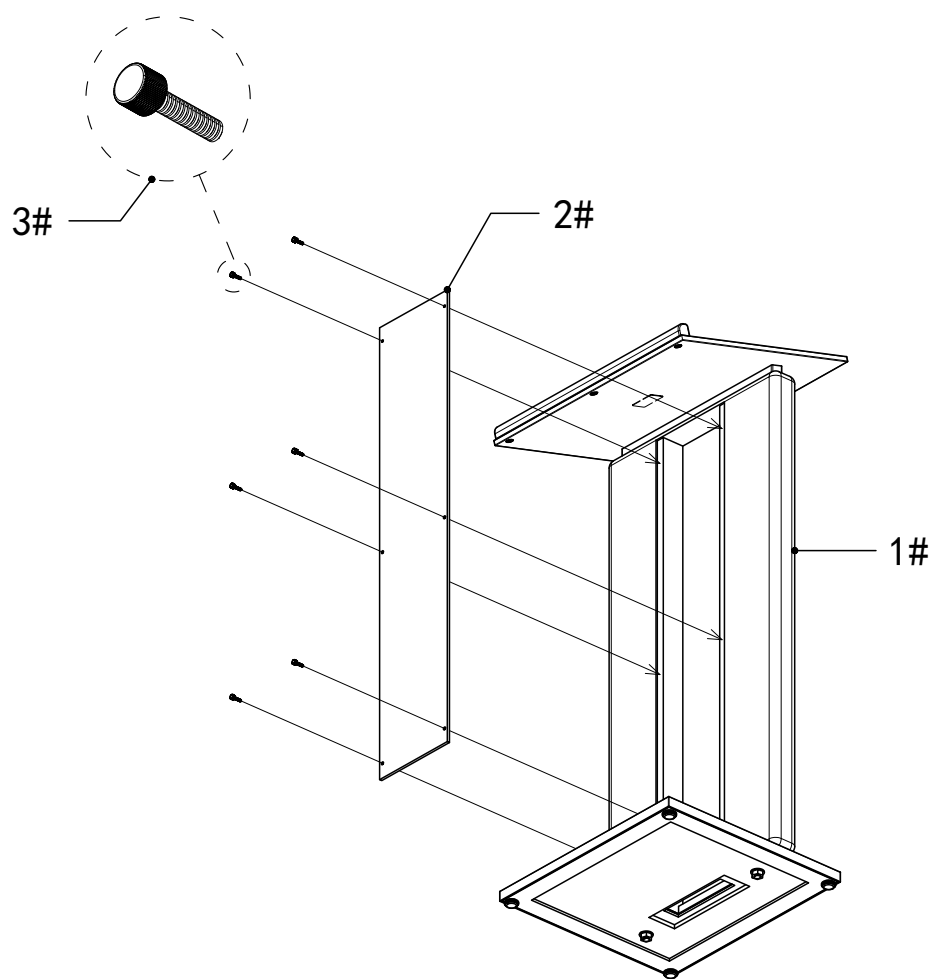

STEP ① → ③

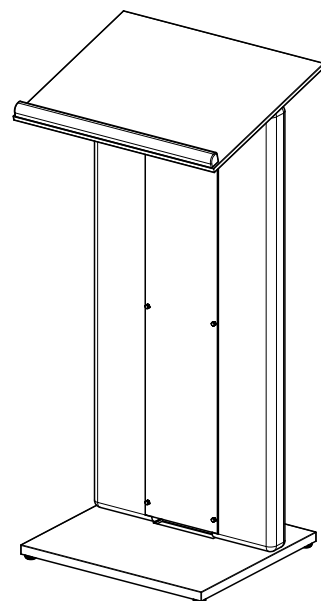
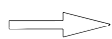
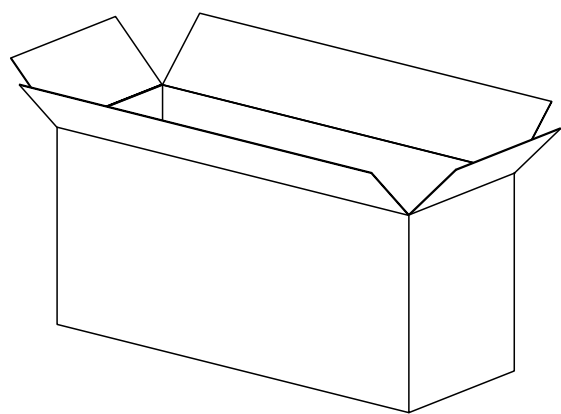

- ① 開梱して取り出したら、家具が傷ついていないかどうかを確認してください。また、部品がすべて揃っているか確認してください。
 我们把整张桌子从包装盒里取出，并验收得到的家具是否有损伤，并确认配件是否齐全。
 We took the entire table out of the packaging box and inspected the furniture for any damage and confirmed all accessories inside.

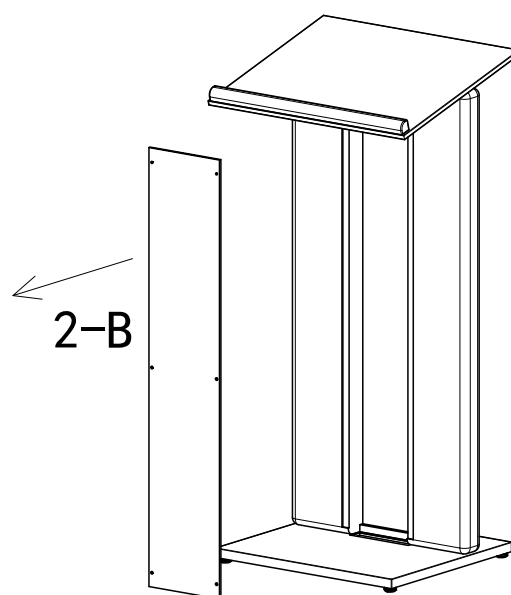
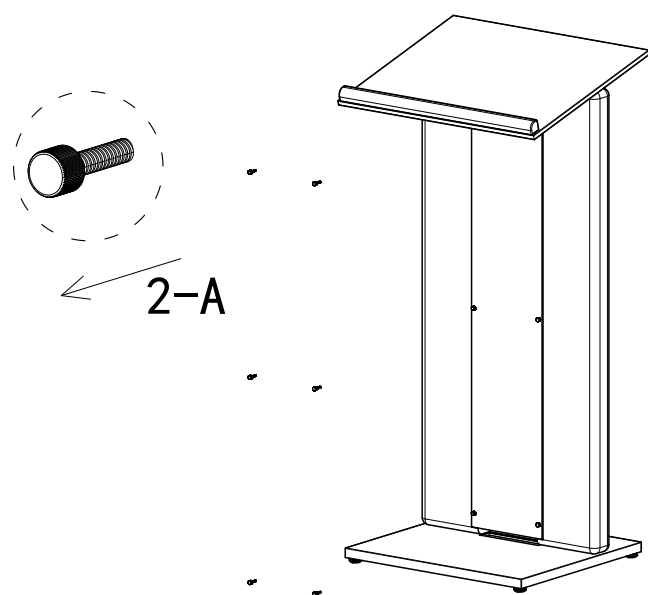

- ② 上記指示のようにノブネジを外してから配線パネルを外してください。
 请按照图示顺序将演讲台下方的旋钮螺杆和遮挡面板卸下来
 Please remove the knob screws and cover panel below the podium in the order shown in the diagram

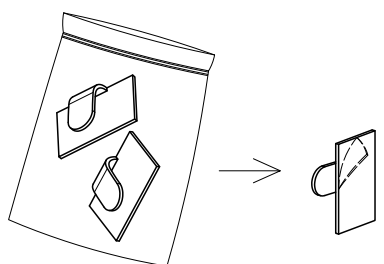

3-A 配線フックの裏紙を剥がしてください。
 3-A 撕下自粘式挂钩背后的贴纸
 3-A Tear off the sticker behind the self-adhesive hook

3-B 配線フックを適切な位置に貼ってください。
 3-B 将挂钩粘在需要的位置
 3-B Stick the hook in the desired position

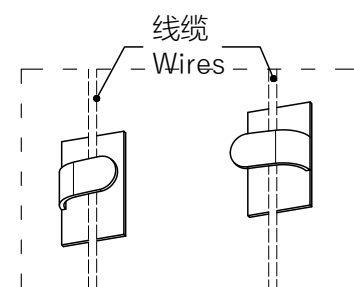
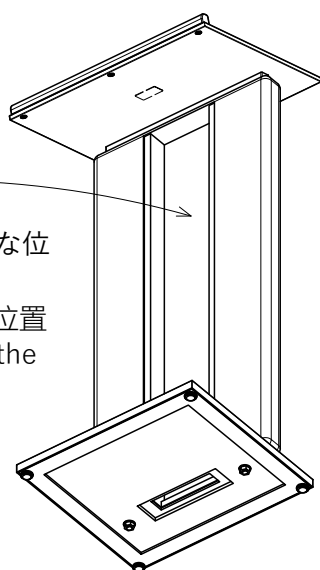

3-C コードを配線フックに固定してください。
 3-C 将需要与地面接通的线缆固定在挂钩上
 3-C Fix the cable that needs to be connected to the ground on the hook

- ③ 組み立て袋から配線フック*2個入っていますので、配線コードを固定したい場所に貼り付けてください。
 从配件袋取出两个自粘式挂钩，撕下自粘式挂钩背后的贴纸，可以粘在槽里任何想要固定线束的地方
 we prepare 2 metal clips with adhesive, which can be pasted to anywhere you want to connect cables in the channel.

STEP ④

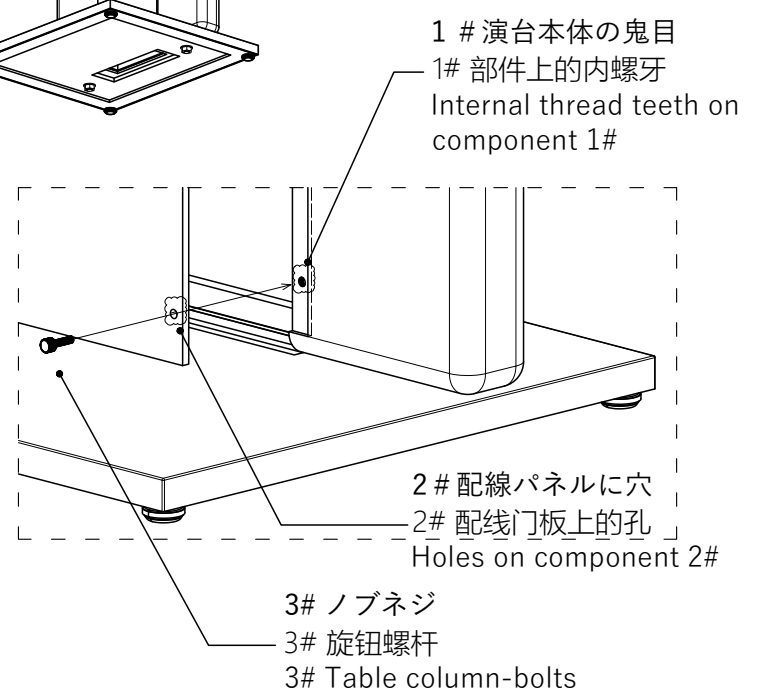
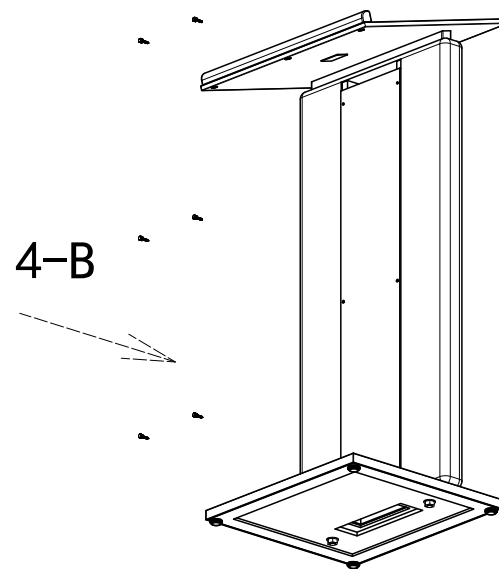
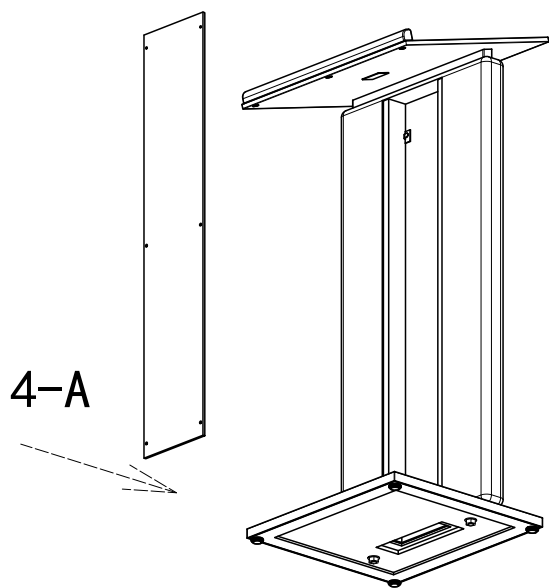
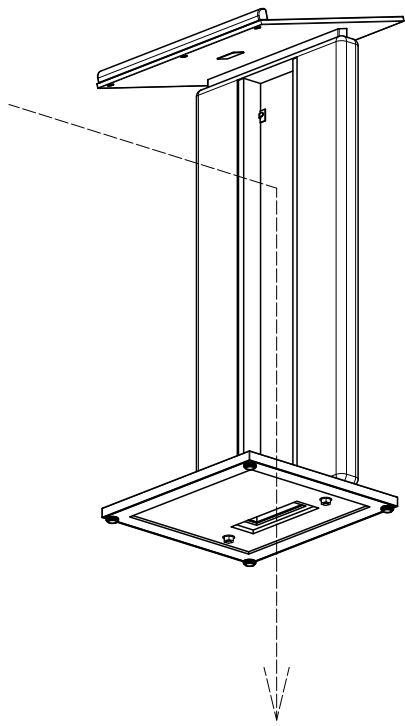

- ④ 配線コードを本体ベース穴に通し、ケーブルを配線フックにて演台本体に固定した後、トル配線パネルをノブネジで取り付けてください。
 将电线放入讲台本体内部后，请按照图示顺序安装遮挡面板和旋钮螺杆，完成安装
 After inserting the wires into the legs of the table, please install the cover panel and knob screws back into the speech stage body in the order shown in the diagram

FINISH

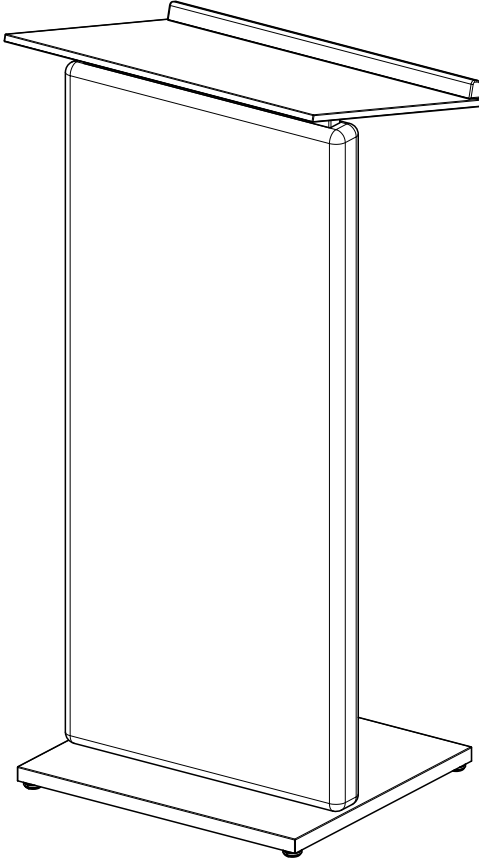
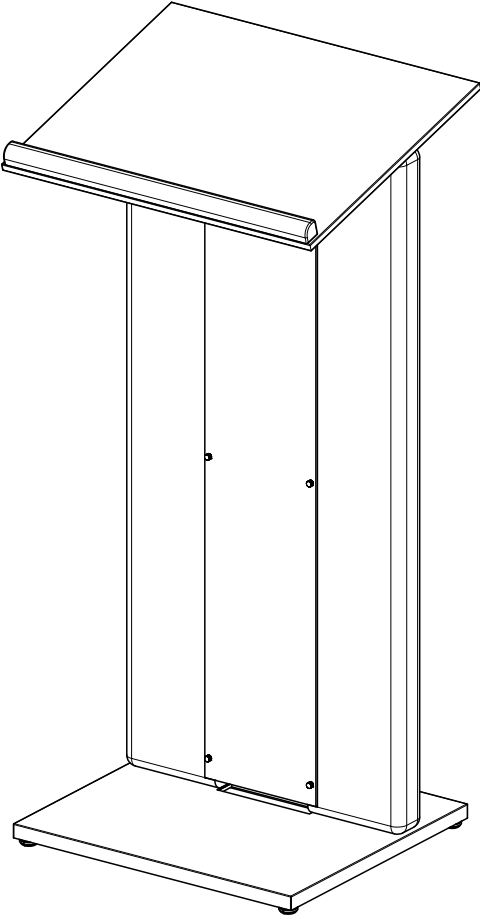

これで組み立ては完了です。
至此, 组装完成
Well done! and thanks for install